

Міністерство освіти і науки України  
Львівський національний університет імені Івана Франка

ЗАТВЕРДЖЕНО ВЧЕНОЮ РАДОЮ  
Львівського національного університету  
імені Івана Франка

Голова Вченої ради  
Мельник В.Г.

протокол № 08/5 від «29» 05 2019 р.  
Освітня програма в оновленій редакції  
вводиться в дію з 01.09.2019 р.



**ОСВІТНЬО-ПРОФЕСІЙНА ПРОГРАМА  
ЖУРНАЛІСТИКА**

*першого (бакалаврського) рівня вищої освіти*  
за спеціальністю **061 Журналістика**  
галузі знань **06 Журналістика**  
кваліфікація: **Бакалавр журналістики**

Львів 2019

**Розроблено та оновлено робочою групою освітньо-професійної програми «Журналістика» спеціальності 061 Журналістика у складі:**

1. Житарюк Мар'ян Георгійович, професор кафедри зарубіжної преси та інформації, доктор наук із соціальних комунікацій, професор, *гарант освітньої програми*;
2. Мельник Юрій Ігорович, доцент кафедри зарубіжної преси та інформації, кандидат наук із соціальних комунікацій;
3. Кость Степан Андрійович, завідувач кафедри української преси, кандидат філологічних наук, професор;
4. Яцимирська Марія Григорівна, завідувач кафедри мови ЗМІ, кандидат філологічних наук, професор;
5. Білоус Оксана Михайлівна, доцент кафедри радіомовлення і телебачення, кандидат наук із соціальних комунікацій;
6. Скленар Ігор Михайлович, доцент кафедри теорії і практики журналістики, кандидат наук із соціальних комунікацій, доцент;
7. Дацишин Христина Петрівна, доцент кафедри мови ЗМІ, кандидат філологічних наук, доцент;
8. Залізняк Юрій Богданович, доцент кафедри нових медій, кандидат філологічних наук, доцент;
9. Лавриш Юліана Степанівна, доцент кафедри нових медій, кандидат наук із соціальних комунікацій

**Рецензії-відгуки зовнішніх стейкхолдерів:**

**Дворянин Парасковія Ярославівна,**

директор з інформаційних проєктів ПрАТ “ТРК “Люкс”

**Голова проєктної групи**

**Житарюк Мар'ян Георгійович, професор  
кафедри зарубіжної преси та інформації,  
доктор наук із соціальних комунікацій,  
професор.**



**ЛИСТ ПОГОДЖЕННЯ**  
**освітньо-професійної програми**

**ПОГОДЖЕНО:**

Вчена рада факультету журналістики:  
Протокол № 8 від 26.03.2019 року

Голова Вченої ради

проф. М. П. Присяжний



Науково-методична комісія  
факультету журналістики:  
Протокол № 8 від 14.03.2019 року

Голова НМК

доц. Х. П. Дацишин



Декан  
факультету журналістики

проф. І. В. Крупський



**Профіль освітньо-професійної програми «Журналістика»  
зі спеціальності 061 Журналістика**

<b>1 – Загальна інформація</b>	
<b>Повна назва вищого навчального закладу та структурного підрозділу</b>	Львівський національний університет імені Івана Франка, факультет журналістики.
<b>Ступінь вищої освіти та назва кваліфікації мовою оригіналу</b>	Бакалавр Бакалавр журналістики
<b>Офіційна назва освітньої програми</b>	Освітньо-професійна програма «Журналістика»
<b>Тип диплому та обсяг освітньої програми</b>	Диплом бакалавра, одиничний, 240 кредитів ЄКТС, термін навчання – 3 роки 10 місяців
<b>Наявність акредитації</b>	Міністерство освіти і науки України. Сертифікат про акредитацію Серія НД №1492451 Львівський національний університет імені Івана Франка відповідно до рішення Акредитаційної комісії від 08.11.2013 р., протокол № 107 (наказ МОН України від 18.11.2013 № 2830-л) з галузі знань (спеціальності) 06 Журналістика 061 Журналістика визнано акредитованим за рівнем <u>бакалавр</u> Термін дії сертифіката до 01 липня 2023 року (на підставі наказу МОН України від 19.12.2016 № 1565)
<b>Цикл/рівень</b>	НРК України – 7 рівень, FQ-EHEA – перший цикл, EQF-LLL – 6 рівень
<b>Передумови</b>	Наявність повної загальної середньої освіти та згідно з «Правилами прийому до Львівського національного університету імені Івана Франка»
<b>Мова(и) викладання</b>	Українська
<b>Термін дії освітньої програми</b>	До наступного планового оновлення, не перевищуючи періоду акредитації
<b>Інтернет-адреса постійного розміщення опису освітньої програми</b>	<a href="http://journ.lnu.edu.ua">http://journ.lnu.edu.ua</a>
<b>2 – Мета освітньої програми</b>	
Підготовка висококваліфікованих фахівців у галузі 06 «Журналістика», які мають теоретичні знання і практичні навички, володіють загальними та фаховими компетентностями, необхідними для виконання завдань, пов'язаних із професійною діяльністю у сфері засобів масової інформації, соціальних комунікацій, журналістикознавства.	
<b>3 - Характеристика освітньої програми</b>	
<b>Предметна область (галузь знань, спеціальність, спеціалізація (за наявності))</b>	Галузь знань: 06 «Журналістика» Спеціальність: 061 «Журналістика»
<b>Орієнтація освітньої програми</b>	Освітньо-професійна програма підготовки бакалавра
<b>Основний фокус освітньої програми та спеціалізації</b>	Загальна освіта в галузі журналістики. Ключові слова: журналістика, соціальні комунікації, засоби масової комунікації, медіа.

<b>Особливості програми</b>	Підготовка журналіста широкого профілю, готового працювати в різних сферах соціокомунікативної діяльності та будь-яких видах засобів масової інформації. Тому й передбачено різні види практики: навчально-ознайомчої, навчальної, виробничої.
<b>4 – Придатність випусників до працевлаштування та подальшого навчання</b>	
<b>Придатність до працевлаштування</b>	Випусник може працювати за такими напрямками: 2451.2 Ведучий програми 2451.2 Випусковий редактор 2451.2 Журналіст 2451.2 Журналіст мультимедійних видань засобів масової інформації 2451.2 Інокореспондент 2451.2 Коментатор 2451.2 Кореспондент 2451.2 Кореспондент власний 2451.2 Кореспондент спеціальний 2451.2 Літературний співробітник 2451.2 Оглядач 2451.2 Оглядач політичний 2451.2 Член головної редакції
<b>Подальше навчання</b>	Продовження навчання на другому (магістерському) рівні вищої освіти та здобувати додаткові кваліфікації у системі післядипломної освіти.
<b>5 – Викладання та оцінювання</b>	
<b>Викладання та навчання</b>	Студентоцентроване навчання, проблемно-орієнтоване навчання, електронне навчання в системі Moodle, самонавчання, навчання на основі досліджень тощо. Форми викладання: лекції, мультимедійні лекції, інтерактивні лекції, семінари, практичні заняття, лабораторні роботи, самостійне навчання, індивідуальні заняття тощо.
<b>Оцінювання</b>	Оцінювання навчальних досягнень студентів здійснюється за системою ECTS та за національною шкалою оцінювання. Форми контролю: усне та письмове опитування, тестування, презентація наукової, творчої роботи, захист навчально-ознайомчої, навчальної, виробничої практики, кваліфікаційної роботи на здобуття ОС «бакалавр», заліки, іспити.
<b>6 – Програмні компетентності</b>	
<b>Інтегральна компетентність</b>	Здатність розв'язувати складні спеціалізовані задачі та практичні проблеми в галузі 061 Журналістика, що передбачає застосування теорій і методів соціальної комунікації і журналістики та характеризується комплексністю та невизначеністю умов.
<b>Загальні компетентності (ЗК)</b>	ЗК01. Здатність застосовувати знання в практичних ситуаціях. ЗК02. Знання та розуміння предметної області та розуміння професійної діяльності. ЗК03. Здатність бути критичним і самокритичним. ЗК04. Здатність до пошуку, оброблення та аналізу інформації з різних джерел. ЗК05. Навички використання інформаційних і комунікаційних технологій. ЗК06. Здатність до адаптації та дії в новій ситуації. ЗК07. Здатність працювати в міжнародному контексті індивідуально та в команді. ЗК08. Здатність навчатися і оволодівати сучасними знаннями.

	<p>ЗК09. Здатність реалізувати свої права і обов'язки як члена суспільства, усвідомлювати цінності громадянського (вільного демократичного) суспільства та необхідність його сталого розвитку, верховенства права, прав і свобод людини і громадянина в Україні.</p> <p>ЗК10. Здатність зберігати та примножувати моральні, культурні, наукові цінності і досягнення суспільства на основі розуміння історії та закономірностей розвитку предметної області, її місця у загальній системі знань про природу і суспільство та у розвитку суспільства, техніки і технологій, використовувати різні види та форми рухової активності для активного відпочинку та ведення здорового способу життя.</p> <p>ЗК11. Здатність спілкуватися державною мовою як усно, так і письмово.</p> <p>ЗК12. Здатність спілкуватися іноземною мовою.</p>
<p><b>Спеціальні / фахові компетентності спеціальності (ФК)</b></p>	<p>СК01. Здатність застосовувати знання зі сфери соціальних комунікацій у своїй професійній діяльності.</p> <p>СК02. Здатність формувати інформаційний контент.</p> <p>СК03. Здатність створювати медіапродукт.</p> <p>СК04. Здатність організувати й контролювати командну професійну діяльність.</p> <p>СК05. Здатність ефективно просувати створений медійний продукт.</p> <p>СК06. Здатність до провадження безпечної медіадіяльності.</p> <p>СК07. Здатність аналізувати світові та українські суспільно-політичні процеси у контексті сучасної журналістики.</p> <p>СК08. Здатність орієнтуватись в інформаційних потоках і джерелах нових медій, а також формувати інформаційні бази в інтернет-просторі та керувати інформацією в різноманітних соціальних мережах.</p>
<p><b>7 – Програмні результати навчання</b></p>	
<p>ПР01. Знати й використовувати у професійній діяльності головні законодавчі норми, національні і міжнародні стандарти та етичні кодекси в медійній сфері</p> <p>ПР02. Застосовувати знання зі сфери внутрішньої спеціалізації для створення інформаційного продукту чи для проведення інформаційної акції</p> <p>ПР03. Оцінювати свій чи чужий інформаційний продукт, інформаційну акцію, що організована й проведена самостійно або разом з колегами</p> <p>ПР04. Здійснювати пошук, оброблення та аналіз інформації з різних джерел</p> <p>ПР05. Використовувати сучасні інформаційні й комунікаційні технології та спеціалізоване програмне забезпечення для вирішення професійних завдань</p> <p>ПР06. Планувати свою діяльність та діяльність колективу з урахуванням цілей, обмежень та передбачуваних ризиків.</p> <p>ПР07. Координувати виконання особистого завдання із завданнями колег</p> <p>ПР08. Оцінювати діяльність колег як носіїв прав і обов'язків членів суспільства, представників громадянського суспільства</p> <p>ПР09. Оцінювати діяльність колег з точки зору зберігання та примноження суспільних і культурних цінностей і досягнень</p> <p>ПР10. Вільно спілкуватися з професійних питань, включаючи усну, письмову та електронну комунікацію, українською мовою</p> <p>ПР11. Вільно спілкуватися з професійних питань, включаючи усну, письмову та електронну комунікацію, іноземною мовою</p> <p>ПР12. Генерувати інформаційний контент за заданою темою з використанням доступних, а також обов'язкових джерел інформації</p> <p>ПР13. Створювати грамотний медіапродукт на задану тему, визначеного жанру, з урахуванням каналу поширення чи платформи оприлюднення</p>	

<p>ПР14. Розміщувати оперативну інформацію про свій медіапродукт на доступних інтернет-платформах</p> <p>ПР15. Використовувати необхідні знання й технології для виходу з кризових комунікаційних ситуацій на засадах толерантності, діалогу й співробітництва</p> <p>ПР16. Аналізувати світові та українські суспільно-політичні процеси та готувати новини у пресі, на радіо, телебаченні та в нових медіа.</p> <p>ПР17. Використовувати й аналізувати проблематику медійних досліджень, застосувати доречні методи аналізу, професійно аналізувати обрані сегменти, виявляти тенденції, у т. ч. з допомогою нових медіа.</p> <p>ПР18. Дотримуватися морально-етичних аспектів досліджень, принципів академічної і професійної доброчесності, норм безпечної життєдіяльності та здорового способу життя.</p>	
<b>8 – Ресурсне забезпечення реалізації програми</b>	
<b>Кадрове забезпечення</b>	57 % науково-педагогічних працівників, залучених до викладання навчальних дисциплін зі спеціальності 061 «Журналістика», мають наукові ступені та вчені звання.
<b>Матеріально-технічне забезпечення</b>	Спеціально обладнана мультимедійна лабораторія, лабораторія журналістської майстерності, телестудія.
<b>Інформаційне та навчально-методичне забезпечення</b>	<ul style="list-style-type: none"> <li>– офіційний сайт Львівського національного університету імені Івана Франка та сайт факультету журналістики;</li> <li>– необмежений доступ до мережі Інтернет;</li> <li>– наукова бібліотека, читальні зали;</li> <li>– віртуальне навчальне середовище Moodle;</li> <li>– пакет MS Office 365;</li> <li>– корпоративна пошта;</li> <li>– робочі програми навчальних дисциплін;</li> <li>– програми практик;</li> <li>– методичні рекомендації та поради щодо написання курсових і бакалаврських (кваліфікаційних) робіт</li> </ul>
<b>9 – Академічна мобільність</b>	
<b>Національна кредитна мобільність</b>	На основі двосторонніх договорів між Львівським національним університетом імені Івана Франка та вищими навчальними закладами України.
<b>Міжнародна кредитна мобільність</b>	У рамках програми ЄС Еразмус + та на основі двосторонніх договорів між Львівським національним університетом імені Івана Франка та навчальними закладами країн-партнерів.
<b>Навчання іноземних здобувачів вищої освіти</b>	Навчання іноземних здобувачів вищої освіти здійснюється згідно з «Правилами прийому до Львівського національного університету імені Івана Франка»

## Перелік компонент освітньо-професійної програми та їх логічна послідовність

Код н/д	Компоненти освітньої програми (навчальні дисципліни, курсові проекти (роботи), практики, кваліфікаційна робота)	Кількість кредитів	Форма підсумк. контролю, семестри
1	2	3	4
<b>Обов'язкові компоненти ОП</b>			
<b>1. НОРМАТИВНІ НАВЧАЛЬНІ ДИСЦИПЛІНИ</b>			
<b>1.1. Цикл загальної підготовки</b>			
OK1	Іноземна мова	12	Екзамен – 2, 4 Залік – 3
OK2	Історія України	3	Залік – 1
OK3	Філософія	3	Екзамен – 3
OK4	Історія української культури	3	Залік – 1
OK5	Фізвиховання	3	Залік – 2
<b>Усього</b>		<b>24 кредити</b>	
<b>1.2. Цикл професійної та практичної підготовки</b>			
OK6	Основи наукових досліджень	3	Екзамен 3
OK7	Історія української журналістики	12	Екзамен – 5, 6 Залік – 4
OK8	Теорія та історія української літератури	13	Екзамен – 1, 3, 4 Залік – 2
OK9	Організація роботи в ЗМІ	4	Екзамен – 2
OK10	Редагування в ЗМІ	3	Залік – 3
OK11	Інтелектуально-психологічні засади функціонування ЗМК	4	Екзамен – 6
OK12	Зарубіжна журналістика: історія, теорія, сучасна практика	5,5	Екзамен – 8
OK13	Історія світової літератури та публіцистики	3,5	Екзамен – 8
OK14	Практична стилістика української мови	3	Екзамен – 2
OK15	Українська ділова мова	3	Екзамен – 5
OK16	Редагування перекладного тексту	4	Екзамен – 4
OK17	Медіариторика	4	Екзамен – 6
OK18	Теорія і методика журналістської творчості	15,5	Екзамен – 2,3,4,5
OK19	Українська мова в ЗМІ (в т. ч. професійне спілкування)	3	Екзамен – 1
OK20	Вступ до журналістики	3	Залік
OK21	Соціальні комунікації та комунікаційні технології	3,5	Екзамен – 1
OK22	Безпека життєдіяльності роботи журналіста та цивільний захист	3	Залік – 1
OK23	Охорона праці (основи охорони праці, охорона праці в галузі)	3	Залік – 8
OK24	Історія філософії	3	Екзамен – 1
OK25	Навчально-ознайомча практика	6	Залік д – 3
OK26	Навчальна практика	6	Залік д – 5
OK27	Виробнича практика	6	Залік д – 7
OK28	Курсова робота	3	Залік д – 7
OK29	Державний екзамен	3	Захист в ЕК
OK30	Бакалаврська робота	6	Захист в ЕК
<b>Усього</b>		<b>126 кредитів</b>	



<b>Внутрішня спеціалізація 1. «Менеджмент і реклама в ЗМІ»</b>			
ОК31.1	Менеджмент у ЗМІ	3	Екзамен – 5
ОК32.1	Організація роботи прес-служби	4	Екзамен – 6
ОК33.1	Медіаграмотність	4	Екзамен – 6
ОК34.1	Бренд-білдинг в системі маркетингових комунікацій	4,5	Екзамен – 7
ОК35.1	Політичний імідж у структурі комунікаційного простору	3	Екзамен – 8
ОК36.1	Бренд-менеджмент у ЗМІ	3	Екзамен – 8
ОК37.1	Журналістська майстерність	8,5	Екзамен – 7 Залік – 6, 8
<b>Загальний обсяг обов'язкових компонент за внутрішньою спеціалізацією</b>		<b>30 кредитів</b>	
<b>Внутрішня спеціалізація 2. «Аналітична журналістика»</b>			
ОК31.2	Політичний медіадискурс	3	Екзамен – 5
ОК32.2	Медіакультура	4	Екзамен – 6
ОК33.2	Спортивна журналістика	4	Екзамен – 6
ОК34.2	Системний аналіз у журналістиці	4,5	Екзамен – 7
ОК35.2	Психологія конфлікту	3	Екзамен – 8
ОК36.2	Інформаційні війни	3	Екзамен – 8
ОК37.2	Журналістська майстерність	8,5	Екзамен – 7 Залік – 6, 8
<b>Загальний обсяг обов'язкових компонент за внутрішньою спеціалізацією</b>		<b>30 кредитів</b>	
<b>Внутрішня спеціалізація 3. «Інтернет-журналістика»</b>			
ОК31.3	Мобільна журналістика	3	Екзамен – 5
ОК32.3	Правозахист у мережі	4	Екзамен – 6
ОК33.3	Громадянська журналістика веб-простору	4	Екзамен – 6
ОК34.3	Візуалізація в нових медіях	4,5	Екзамен – 7
ОК35.3	Аудіо в онлайні	3	Екзамен – 8
ОК36.3	Візуалізація в нових медіях	3	Екзамен – 8
ОК37.3	Журналістська майстерність	8,5	Екзамен – 7 Залік – 6, 8
<b>Загальний обсяг обов'язкових компонент за внутрішньою спеціалізацією</b>		<b>30 кредитів</b>	
<b>Внутрішня спеціалізація 4. «Журналістська робота на радіо»</b>			
ОК31.4	Радіокомунікація: теорія і новітні практики	3	Екзамен – 5
ОК32.4	Радіокомунікація: теорія і новітні практики	4	Екзамен – 6
ОК33.4	Телерадіореклама	4	Екзамен – 6
ОК34.4	Радіокомунікація: теорія і новітні практики	4,5	Екзамен – 7
ОК35.4	Радіокомунікація: теорія і новітні практики	3	Екзамен – 8
ОК36.4	Основи дикторської майстерності	3	Екзамен – 8
ОК37.4	Журналістська майстерність	8,5	Екзамен – 7 Залік – 6, 8
<b>Загальний обсяг обов'язкових компонент за внутрішньою спеціалізацією</b>		<b>30 кредитів</b>	
<b>Внутрішня спеціалізація 5. «Журналістська робота на телебаченні»</b>			
ОК31.5	Телекомунікація: теорія і новітні практики	3	Екзамен – 5
ОК32.5	Телекомунікація: теорія і новітні практики	4	Екзамен – 6
ОК33.5	Основи культури усного публічного мовлення	4	Екзамен – 6
ОК34.5	Телекомунікація: теорія і новітні практики	4,5	Екзамен – 7
ОК35.5	Телекомунікація: теорія і новітні практики	3	Екзамен – 8

OK36.5	Основи культури усного публічного мовлення	3	Екзамен – 8
OK37.5	Журналістська майстерність	8,5	Екзамен – 7 Залік – 6, 8
<b>Загальний обсяг обов'язкових компонент за внутрішньою спеціалізацією</b>		<b>30 кредитів</b>	
<b>Внутрішня спеціалізація 6. «Міжнародна журналістика»</b>			
OK31.6	Радіо і телебачення за кордоном	3	Екзамен – 5
OK32.6	Діаспорна публіцистика	4	Екзамен – 6
OK33.6	Видатні постаті світових мас-медій	4	Екзамен – 6
OK34.6	Візуальна комунікація: зарубіжні моделі і практика	4,5	Екзамен – 7
OK35.6	Радіо «Свобода»	3	Екзамен – 8
OK36.6	ЗМІ Японії	3	Екзамен – 8
OK37.6	Журналістська майстерність	8,5	Екзамен – 7 Залік – 6, 8
<b>Загальний обсяг обов'язкових компонент за внутрішньою спеціалізацією</b>		<b>30 кредитів</b>	
<b>Внутрішня спеціалізація 7. «Редагування і видавнича справа»</b>			
OK31.7	Літературний редактор: специфіка роботи в ЗМІ	3	Екзамен – 5
OK32.7	Культура української мови	4	Екзамен – 6
OK33.7	Типологія журналістських помилок	4	Екзамен – 6
OK34.7	Онлайн-редактор	4,5	Екзамен – 7
OK35.7	Редакторський практикум	3	Екзамен – 8
OK36.7	Мультимедійна термінологія	3	Екзамен – 8
OK37.7	Журналістська майстерність	8,5	Екзамен – 7 Залік – 6, 8
<b>Загальний обсяг обов'язкових компонент за внутрішньою спеціалізацією</b>		<b>30 кредитів</b>	
<b>Всього нормативних навчальних дисциплін:</b>		<b>180 кредитів</b>	
<b>2. Вибіркові навчальні дисципліни</b>			
<b>2.1. Дисципліни вільного вибору студента</b>			
<b>2.1.1. Цикл загальної підготовки</b>			
ВБ1	ДВВС	3	Залік – 3
ВБ2	ДВВС	3	Залік – 4
ВБ3	ДВВС	3	Залік – 5
ВБ4	ДВВС	3	Залік – 6
<b>Усього</b>		<b>12 кредитів</b>	
<b>2.1.2. Цикл професійної та практичної підготовки</b>			
ВБ5	Медіаекономіка Медіаекономіка зарубіжних країн	4,5	Залік – 2
ВБ6	Теорія комунікації Теорія масової інформації	6,5	Залік – 2
ВБ7	Етично-правові норми журналістики Журналістська етика	5	Залік – 6
ВБ8	Фотожурналістика в системі ЗМК Основи зображальної журналістики	3,5	Залік – 4
ВБ9	Медіакритика Вступ до інтернет-журналістики	5	Залік – 5
ВБ10	Деонтологія журналістики Історія світової культури	4	Залік – 7
ВБ11	Інфографіка новинного дизайну Сучасні технології ЗМК	4	Залік – 4

ВБ12	Соціальна психологія масової комунікації Соціологія масової комунікації	4	Залік – 5
ВБ13	Теорія і практика реклами Націологія та інформація	4	Залік – 8
ВБ14	Історія соціально-комунікаційних технологій Історія видавничої справи та редагування	4,5	Залік – 7
ВБ15	Українська мова і політика Менеджмент у видавничій справі	3	Залік – 8
	<b>Усього</b>		<b>42 кредити</b>
<b>Загальний обсяг вибірових компонент:</b>			<b>60 кредитів</b>
<b>ЗАГАЛЬНИЙ ОБСЯГ ОСВІТНЬОЇ ПРОГРАМИ</b>			<b>240 кредитів</b>

## Структурно-логічна схема освітньо-професійної програми

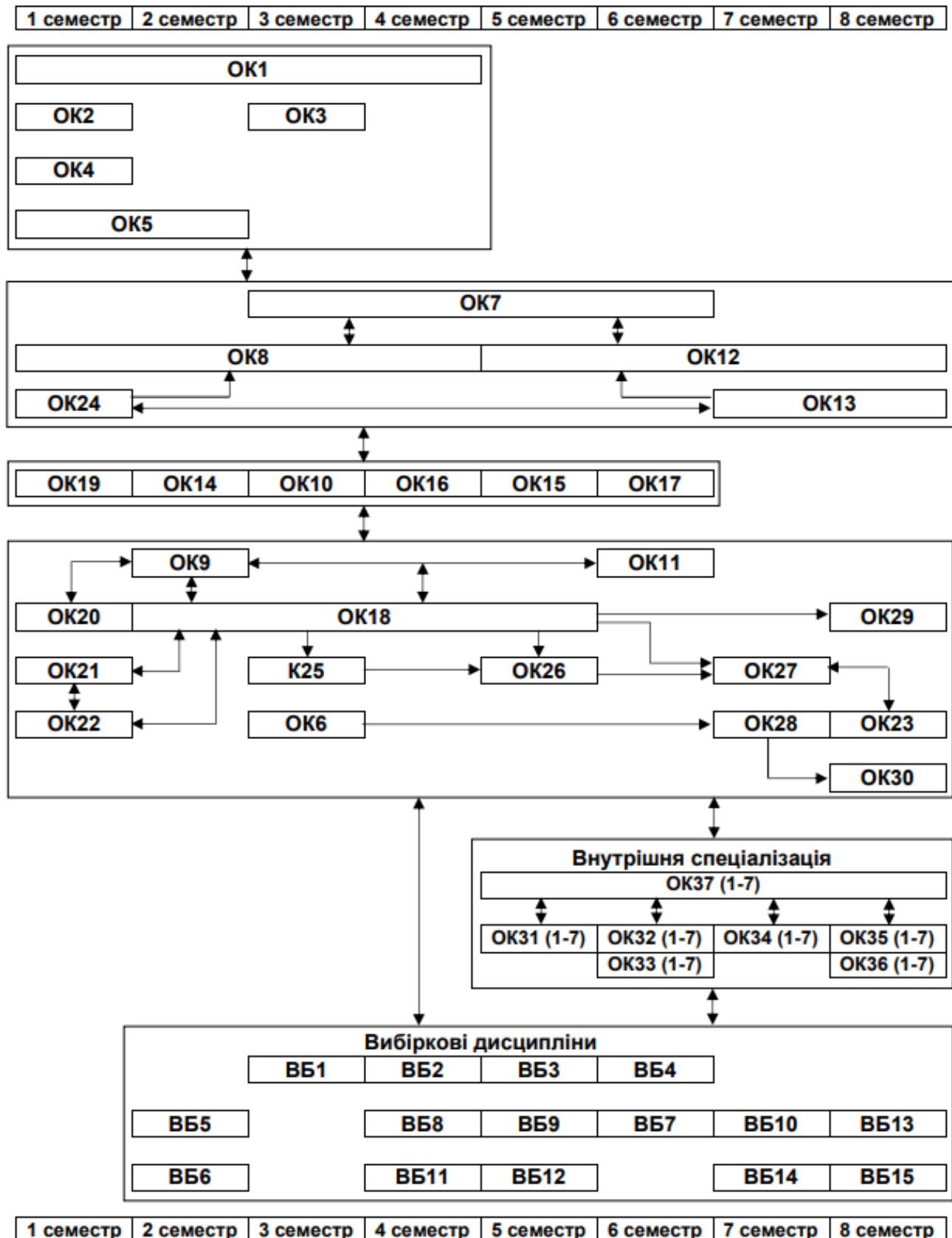

### **3. Форми атестації здобувачів вищої освіти**

Атестація здобувачів вищої освіти спеціальності 061 «Журналістика» проводиться у формі державного екзамену і захисту бакалаврської роботи перед ЕК та завершується видачею документа встановленого зразка про присудження їм ступеня бакалавра з присвоєнням кваліфікації: Бакалавр журналістики.

Атестація здійснюється відкрито і публічно.

#### 4. Матриця відповідності програмних компетентностей компонентам освітньої програми (1)

	OK1	OK2	OK3	OK4	OK5	OK6	OK7	OK8	OK9	OK10	OK11	OK12	OK13	OK14	OK15	OK16	OK17	OK18	OK19	OK20	OK21	OK22	OK23	OK24	OK25	OK26	OK27	OK28	OK29	OK30		
ЗК01							•	•	•	•	•			•	•	•	•	•		•		•	•		•	•	•				ЗК01	
ЗК02			•						•		•		•		•			•			•				•		•	•	•		ЗК02	
ЗК03									•	•	•		•				•	•													ЗК03	
ЗК04	•					•	•	•	•	•		•	•	•	•	•	•	•	•	•	•				•	•	•	•	•			ЗК04
ЗК05									•	•		•					•				•						•				ЗК05	
ЗК06					•						•	•		•	•		•					•	•			•					ЗК06	
ЗК07	•			•					•			•				•		•								•	•	•			ЗК07	
ЗК08	•	•				•	•	•		•			•	•			•	•	•	•	•	•			•	•	•	•	•	•	ЗК08	
ЗК09		•	•								•	•					•												•		ЗК09	
ЗК10		•	•	•	•				•	•		•	•						•									•	•		ЗК10	
ЗК11				•		•			•	•		•	•	•	•	•	•		•							•		•	•	•	ЗК11	
ЗК12	•					•						•	•			•												•			ЗК12	
СК01						•	•	•	•		•	•			•		•	•			•	•				•					СК01	
СК02						•	•	•	•	•			•	•			•	•	•	•						•	•	•			СК02	
СК03	•						•	•	•				•	•		•	•	•			•	•				•	•	•			СК03	
СК04					•				•									•			•										СК04	
СК05																		•								•					СК05	
СК06					•																•		•			•	•	•			СК06	
СК07	•	•	•	•			•		•		•	•									•	•			•	•	•	•	•	•	СК07	
СК08	•							•	•		•	•		•				•			•	•			•	•	•	•	•	•	СК08	
	OK1	OK2	OK3	OK4	OK5	OK6	OK7	OK8	OK9	OK10	OK11	OK12	OK13	OK14	OK15	OK16	OK17	OK18	OK19	OK20	OK21	OK22	OK23	OK24	OK25	OK26	OK27	OK28	OK29	OK30		

#### 4. Матриця відповідності програмних компетентностей компонентам освітньої програми (2) (продовження)

	OK31.1	OK32.1	OK33.1	OK34.1	OK35.1	OK36.1	OK37.1	OK31.2	OK32.2	OK33.2	OK34.2	OK35.2	OK36.2	OK37.2	OK31.3	OK32.3	OK33.3	OK34.3	OK35.3	OK36.3	OK37.3	OK31.4	OK32.4	OK33.4	OK34.4	OK35.4	OK36.4	OK37.4	
ЗК01		•		•		•	•					•	•	•	•						•	•	•		•	•		•	ЗК01
ЗК02	•							•			•					•			•										ЗК02
ЗК03							•					•	•	•							•						•	•	ЗК03
ЗК04			•				•		•		•			•							•							•	ЗК04
ЗК05													•		•		•	•	•	•			•	•	•	•			ЗК05
ЗК06							•					•	•	•							•							•	ЗК06
ЗК07	•			•		•	•			•				•	•			•	•	•	•	•	•	•		•	•	•	ЗК07
ЗК08			•							•	•							•	•	•	•	•	•		•	•			ЗК08
ЗК09		•			•			•								•	•												ЗК09
ЗК10					•			•		•					•		•							•					ЗК10
ЗК11		•					•	•						•							•	•	•		•	•	•	•	ЗК11
ЗК12		•		•		•																							ЗК12
СК01		•					•					•	•	•		•					•	•	•		•	•		•	СК01
СК02		•					•	•						•							•							•	СК02
СК03										•					•		•	•	•			•	•		•	•	•		СК03
СК04	•	•								•							•					•	•		•	•			СК04
СК05	•	•		•		•									•									•					СК05
СК06			•	•		•	•		•			•	•	•	•						•	•	•		•	•		•	СК06
СК07					•			•			•																		СК07
СК08		•	•				•		•					•	•	•	•	•	•	•	•							•	СК08
	OK31.1	OK32.1	OK33.1	OK34.1	OK35.1	OK36.1	OK37.1	OK31.2	OK32.2	OK33.2	OK34.2	OK35.2	OK36.2	OK37.2	OK31.3	OK32.3	OK33.3	OK34.3	OK35.3	OK36.3	OK37.3	OK31.4	OK32.4	OK33.4	OK34.4	OK35.4	OK36.4	OK37.4	

#### 4. Матриця відповідності програмних компетентностей компонентам освітньої програми (3) (продовження)

	OK31.5	OK32.5	OK33.5	OK34.5	OK35.5	OK36.5	OK37.5	OK31.6	OK32.6	OK33.6	OK34.6	OK35.6	OK36.6	OK37.6	OK31.7	OK32.7	OK33.7	OK34.7	OK35.7	OK36.7	OK37.7		
ЗК01	•	•		•	•		•							•	•		•	•	•		•	ЗК01	
ЗК02															•	•				•		ЗК02	
ЗК03			•			•	•				•		•	•								•	ЗК03
ЗК04							•	•	•	•				•	•		•		•			•	ЗК04
ЗК05	•	•		•	•			•				•	•					•					ЗК05
ЗК06							•							•								•	ЗК06
ЗК07	•	•		•	•		•	•	•	•		•	•	•			•					•	ЗК07
ЗК08	•	•		•	•				•							•					•		ЗК08
ЗК09										•													ЗК09
ЗК10			•			•			•							•							ЗК10
ЗК11	•	•	•	•	•	•	•				•			•	•	•	•	•	•	•	•	•	ЗК11
ЗК12			•			•		•		•	•	•	•								•		ЗК12
СК01	•	•		•	•		•				•			•			•					•	СК01
СК02							•	•				•	•	•		•		•				•	СК02
СК03	•	•	•	•	•	•		•			•				•				•	•			СК03
СК04	•	•		•	•			•				•	•						•				СК04
СК05																		•					СК05
СК06	•	•		•	•		•							•								•	СК06
СК07									•	•		•	•										СК07
СК08							•	•	•	•	•			•				•				•	СК08
	OK31.5	OK32.5	OK33.5	OK34.5	OK35.5	OK36.5	OK37.5	OK31.6	OK32.6	OK33.6	OK34.6	OK35.6	OK36.6	OK37.6	OK31.7	OK32.7	OK33.7	OK34.7	OK35.7	OK36.7	OK37.7		



#### 4. Матриця відповідності результатів навчання компонентам освітньої програми (1)

	OK1	OK2	OK3	OK4	OK5	OK6	OK7	OK8	OK9	OK10	OK11	OK12	OK13	OK14	OK15	OK16	OK17	OK18	OK19	OK20	OK21	OK22	OK23	OK24	OK25	OK26	OK27	OK28	OK29	OK30	
PH01				•					•		•	•						•		•						•	•		•		PH01
PH02	•						•		•	•	•			•				•								•	•				PH02
PH03						•												•	•												PH03
PH04	•					•	•	•	•	•	•	•									•	•				•	•	•	•	•	PH04
PH05														•		•					•					•	•	•	•	•	PH05
PH06					•				•		•											•	•				•	•			PH06
PH07									•					•												•	•	•			PH07
PH08		•	•								•														•				•		PH08
PH09		•	•	•				•				•	•												•				•	•	PH09
PH10				•		•	•	•		•	•	•	•	•	•	•	•	•										•	•	•	PH10
PH11	•									•		•	•			•															PH11
PH12																	•		•		•					•	•				PH12
PH13									•					•	•	•	•	•								•	•	•			PH13
PH14									•							•		•				•									PH14
PH15				•					•		•	•						•			•	•	•								PH15
PH16	•	•	•									•	•				•	•						•		•	•	•	•	•	PH16
PH17		•				•	•					•									•	•				•	•	•	•	•	PH17
PH18					•	•			•									•			•	•	•			•	•	•	•	•	PH18
	OK1	OK2	OK3	OK4	OK5	OK6	OK7	OK8	OK9	OK10	OK11	OK12	OK13	OK14	OK15	OK16	OK17	OK18	OK19	OK20	OK21	OK22	OK23	OK24	OK25	OK26	OK27	OK28	OK29	OK30	

#### 4. Матриця відповідності результатів навчання компонентам освітньої програми (2) (продовження)

	OK31.1	OK32.1	OK33.1	OK34.1	OK35.1	OK36.1	OK37.1	OK31.2	OK32.2	OK33.2	OK34.2	OK35.2	OK36.2	OK37.2	OK31.3	OK32.3	OK33.3	OK34.3	OK35.3	OK36.3	OK37.3	OK31.4	OK32.4	OK33.4	OK34.4	OK35.4	OK36.4	OK37.4	
PH01		•	•	•			•	•		•		•	•	•		•					•			•				•	PH01
PH02	•	•		•		•	•		•	•				•	•		•				•	•	•			•	•	•	PH02
PH03		•	•								•					•													PH03
PH04			•				•			•				•	•		•		•		•	•	•		•	•		•	PH04
PH05	•	•		•		•	•			•			•	•	•		•	•	•	•	•	•	•	•		•	•	•	PH05
PH06						•						•	•																PH06
PH07	•	•				•						•	•																PH07
PH08			•		•			•			•					•													PH08
PH09			•		•			•			•					•	•												PH09
PH10		•	•	•			•		•					•			•		•		•	•	•		•	•	•	•	PH10
PH11				•													•												PH11
PH12		•											•											•					PH12
PH13							•	•	•	•				•	•			•		•	•	•	•		•	•		•	PH13
PH14	•			•			•		•					•	•		•	•		•	•	•	•	•	•	•		•	PH14
PH15	•		•			•	•		•			•	•	•		•					•	•	•	•	•	•		•	PH15
PH16					•		•	•			•			•					•		•	•	•		•	•		•	PH16
PH17			•								•							•	•	•									PH17
PH18		•		•	•		•		•			•	•	•							•			•			•	•	PH18
	OK31.1	OK32.1	OK33.1	OK34.1	OK35.1	OK36.1	OK37.1	OK31.2	OK32.2	OK33.2	OK34.2	OK35.2	OK36.2	OK37.2	OK31.3	OK32.3	OK33.3	OK34.3	OK35.3	OK36.3	OK37.3	OK31.4	OK32.4	OK33.4	OK34.4	OK35.4	OK36.4	OK37.4	

4. Матриця відповідності результатів навчання компонентам освітньої програми (3) (продовження)

	OK31.5	OK32.5	OK33.5	OK34.5	OK35.5	OK36.5	OK37.5	OK31.6	OK32.6	OK33.6	OK34.6	OK35.6	OK36.6	OK37.6	OK31.7	OK32.7	OK33.7	OK34.7	OK35.7	OK36.7	OK37.7	
PH01							•	•					•	•							•	PH01
PH02	•	•	•	•	•	•	•	•						•	•				•	•	•	PH02
PH03									•	•		•	•		•		•		•			PH03
PH04	•	•		•	•		•							•			•	•			•	PH04
PH05	•	•		•	•		•				•			•	•		•	•		•	•	PH05
PH06											•								•			PH06
PH07											•								•			PH07
PH08												•	•									PH08
PH09			•			•			•	•		•	•			•						PH09
PH10	•	•	•	•	•	•	•	•						•	•	•	•	•	•	•	•	PH10
PH11								•				•	•					•				PH11
PH12														•				•				PH12
PH13	•	•		•	•		•	•			•			•						•	•	PH13
PH14	•	•		•	•		•				•			•							•	PH14
PH15			•			•	•		•					•		•					•	PH15
PH16	•	•		•	•		•	•	•	•	•	•	•	•							•	PH16
PH17								•		•	•	•								•		PH17
PH18							•	•		•			•	•		•	•		•		•	PH18
	OK31.5	OK32.5	OK33.5	OK34.5	OK35.5	OK36.5	OK37.5	OK31.6	OK32.6	OK33.6	OK34.6	OK35.6	OK36.6	OK37.6	OK31.7	OK32.7	OK33.7	OK34.7	OK35.7	OK36.7	OK37.7	