

**Міністерство освіти і науки України
Львівський національний університет імені Івана Франка**

ЗАТВЕРДЖЕНО ВЧЕНОЮ РАДОЮ
Львівського національного університету
імені Івана Франка

Голова Вченої ради
В. П. Мельник Мельник В.П.
протокол № 86/7 від " 07 " 09 2020 р.

Освітня програма в оновленій редакції
вводиться в дію з 01.09.2020 р.



**ОСВІТНЬО-ПРОФЕСІЙНА ПРОГРАМА
ЖУРНАЛІСТИКА**

першого (бакалаврського) рівня вищої освіти
за спеціальністю **061 Журналістика**
галузі знань **06 Журналістика**
кваліфікація: **Бакалавр журналістики**

Львів 2020

Розроблено та оновлено робочою групою освітньо-професійної програми «Журналістика» спеціальності 061 Журналістика у складі:

1. Житарюк Мар'ян Георгійович, в. о завідувача кафедри зарубіжної преси та інформації, доктор наук із соціальних комунікацій, професор, *гарант освітньої програми*;
2. Мельник Юрій Ігорович, доцент кафедри зарубіжної преси та інформації, кандидат наук із соціальних комунікацій;
3. Кость Степан Андрійович, завідувач кафедри української преси, кандидат філологічних наук, професор;
4. Яцимірська Марія Григорівна, завідувач кафедри мови ЗМІ, кандидат філологічних наук, професор;
5. Білоус Оксана Михайлівна, доцент кафедри радіомовлення і телебачення, кандидат наук із соціальних комунікацій;
6. Скленар Ігор Михайлович, доцент кафедри теорії і практики журналістики, кандидат наук із соціальних комунікацій, доцент;
7. Дацишин Христина Петрівна, доцент кафедри мови ЗМІ, кандидат філологічних наук, доцент;
8. Залізник Юрій Богданович, доцент кафедри нових медій, кандидат філологічних наук, доцент;
9. Лавриш Юліана Степанівна, доцент кафедри нових медій, кандидат наук із соціальних комунікацій
10. Онуфрив Соломія Тарасівна, доцент кафедри української преси, кандидат філологічних наук
11. Смірнов Сергій Анатолійович, ФОП Смірнов (інформація, маркетинг, реклама), а також координація проектів в медіа: медіа-хаб «Твоє Місто» (Львів) та «Енциклопедія Новобудов», випускник факультету журналістики ЛНУ ім. І. Франка (2019 – бакалаврат, 2020 – магістратура)

Рецензії-відгуки зовнішніх стейкхолдерів:

1. Мітчук Ольга Андріївна, декан факультету журналістики ПВНЗ «Міжнародний економіко-гуманітарний університет імені академіка Степана Дем'янчука», м. Рівне
2. Василик Любов Євгенівна, завідувач кафедри журналістики Чернівецького національного університету імені Юрія Федьковича
3. Гандзюк Віталій Олександрович, доцент кафедри журналістики, реклами і зв'язків з громадськістю Вінницького державного педагогічного університету імені Михайла Коцюбинського
4. Берник-Данилець Ірина, директор комунального підприємства «Редакція радіомовлення Жидачів-ФМ».

Гарант освітньої програми

Житарюк М.Г.



ЛИСТ ПОГОДЖЕННЯ
освітньо-професійної програми

ПОГОДЖЕНО:

Вчена рада факультету журналістики:
Протокол № 8 від 02.07.2020 року

Голова Вченої ради



проф. М. П. Присяжний

Науково-методична комісія факультету журналістики
Протокол № 5 від 26 червня 2020 року

Голова НМК



доц. Х. П. Дацішин

Декан
факультету журналістики



проф. Крупський І. В.

1. Профіль освітньо-професійної програми «Журналістика» зі спеціальності 061 Журналістика

1 – Загальна інформація	
Повна назва закладу вищої освіти та структурного підрозділу	Львівський національний університет імені Івана Франка Факультет журналістики
Ступінь вищої освіти та назва кваліфікації мовою оригіналу	Бакалавр Бакалавр журналістики
Офіційна назва освітньої програми	Освітньо-професійна програма «Журналістика»
Тип диплому та обсяг освітньої програми	Диплом бакалавра, одиничний, 240 кредитів ЄКТС, термін навчання 3 роки 10 місяців
Наявність акредитації	Міністерство освіти і науки України. Сертифікат про акредитацію Серія НД №1492451 Львівський національний університет імені Івана Франка відповідно до рішення Акредитаційної комісії від 08.11.2013 р., протокол № 107 (наказ МОН України від 18.11.2013 № 2830-л) з галузі знань (спеціальності) 06 Журналістика 061 Журналістика визнано акредитованим за рівнем <u>бакалавр</u> Термін дії сертифіката до 01 липня 2023 року (на підставі наказу МОН України від 19.12.2016 № 1565)
Цикл/рівень	НРК України – 6 рівень, FQ-EHEA – перший цикл, EQF-LLL – 6 рівень
Передумови	Наявність повної загальної середньої освіти та згідно з «Правилами прийому до Львівського національного університету імені Івана Франка»
Мова(и) викладання	Українська
Термін дії освітньої програми	до наступного планового оновлення, не перевищуючи періоду акредитації
Інтернет-адреса постійного розміщення опису освітньої програми	http://journ.lnu.edu.ua
2 – Мета освітньої програми	
Підготувати висококваліфікованих фахівців у галузі знань 06 Журналістика за спеціальністю 061 Журналістика, які мають теоретичні знання і практичні навички, володіють загальними та фаховими компетентностями, необхідними для виконання завдань, пов'язаних із професійною діяльністю у сфері засобів масової інформації, соціальних комунікацій, журналістичкознавства.	

3 - Характеристика освітньої програми

<p>Предметна область (галузь знань, спеціальність, спеціалізація (за наявності))</p>	<p>06 Журналістика 061 Журналістика</p> <p><i>Об'єкти вивчення та діяльності:</i> соціальні комунікації в різних їхніх виявах і видах; продукти соціального комунікування; аудиторія та інші споживачі (користувачі) цих продуктів.</p> <p><i>Мета навчання:</i> сформувати здатність випускника розв'язувати складні спеціалізовані задачі та практичні проблеми в галузі соціальних комунікацій, що передбачає застосування положень і методів соціальнокомунікаційних та інших наук і характеризується невизначеністю умов.</p> <p><i>Теоретичний зміст предметної області:</i> поняття про журналістику, рекламу та зв'язки з громадськістю, видавничу діяльність та редагування й інші види комунікаційної діяльності як соціальнокомунікаційні інститути.</p> <p><i>Методи, методики та технології:</i> прикладні соціально-комунікаційні технології; методи й методики збору, обробки та поширення інформації, медіапланування, професійні норми та стандарти й інші спеціальні методики, що використовують у сфері соціальних комунікацій і вузькопрофесійних галузях соціального комунікування.</p> <p><i>Інструменти та обладнання:</i> телевізійне та радіообладнання, комп'ютерна техніка, програмне забезпечення для обробки зображень, відео, звуку та верстки.</p>
<p>Орієнтація освітньої програми</p>	<p>Освітньо-професійна програма підготовки бакалавра</p>
<p>Основний фокус освітньої програми та спеціалізації</p>	<p>Загальна освіта в галузі журналістики і соціальних комунікацій. <i>Ключові слова:</i> журналістика, соціальні комунікації, засоби масової комунікації, медіа, міжнародна журналістика, преса, радіо, телебачення, інформаційні агентства.</p>
<p>Особливості програми</p>	<p>Підготовка журналіста широкого профілю, готового працювати в різних сферах соціокомунікативної діяльності та будь-яких видах засобів масової інформації. Тому й передбачено різні види практики: навчально-ознайомчої, навчальної, виробничої (переддипломної).</p>

4 – Придатність випускників до працевлаштування та подальшого навчання

<p>Придатність до працевлаштування</p>	<p>Випускник може працювати за такими напрямками:</p> <p>2451.2 Ведучий програми 2451.2 Випусковий редактор 2451.2 Журналіст 2451.2 Журналіст мультимедійних видань засобів масової інформації 2451.2 Інокореспондент 2451.2 Коментатор 2451.2 Кореспондент 2451.2 Кореспондент власний 2451.2 Кореспондент спеціальний 2451.2 Літературний співробітник 2451.2 Оглядач 2451.2 Оглядач політичний 2451.2 Член головної редакції</p>
--	---

Подальше навчання	Продовження навчання на другому (магістерському) рівні вищої освіти та здобувати додаткові кваліфікації у системі післядипломної освіти.
5 – Викладання та оцінювання	
Викладання та навчання	Студентоцентроване навчання, проблемно-орієнтоване навчання, електронне навчання в системі Moodle, самонавчання, навчання на основі досліджень тощо. Форми викладання: лекції, мультимедійні лекції, інтерактивні лекції, семінари, практичні заняття, лабораторні роботи, самостійне навчання, індивідуальні заняття тощо.
Оцінювання	Оцінювання навчальних досягнень студентів здійснюється за системою ECTS та за національною шкалою оцінювання. Форми контролю: усне та письмове опитування, тестування, презентація наукової, творчої роботи, захист навчально-ознайомчої, навчальної, виробничої практики, кваліфікаційної роботи за здобуття ОС «бакалавр», заліки, іспити.
6 – Програмні компетентності	
Інтегральна компетентність	Здатність розв'язувати складні спеціалізовані задачі та практичні проблеми в галузі соціальних комунікацій, що передбачає застосування положень і методів соціально-комунікаційних та інших наук і характеризується невизначеністю умов
Загальні компетентності (ЗК)	<p>ЗК01. Здатність застосовувати знання в практичних ситуаціях.</p> <p>ЗК02. Знання та розуміння предметної області та розуміння професійної діяльності.</p> <p>ЗК03. Здатність бути критичним і самокритичним.</p> <p>ЗК04. Здатність до пошуку, оброблення та аналізу інформації з різних джерел.</p> <p>ЗК05. Навички використання інформаційних і комунікаційних технологій.</p> <p>ЗК06. Здатність до адаптації та дії в новій ситуації.</p> <p>ЗК07. Здатність працювати в команді.</p> <p>ЗК08. Здатність навчатися і оволодівати сучасними знаннями.</p> <p>ЗК09. Здатність реалізувати свої права і обов'язки як члена суспільства, усвідомлювати цінності громадянського (вільного демократичного) суспільства та необхідність його сталого розвитку, верховенства права, прав і свобод людини і громадянина в Україні.</p> <p>ЗК10. Здатність зберігати та примножувати моральні, культурні, наукові цінності і досягнення суспільства на основі розуміння історії та закономірностей розвитку предметної області, її місця у загальній системі знань про природу і суспільство та у розвитку суспільства, техніки і технологій, використовувати різні види та форми рухової активності для активного відпочинку та ведення здорового способу життя.</p> <p>ЗК11. Здатність спілкуватися державною мовою.</p> <p>ЗК12. Здатність спілкуватися іноземною мовою.</p>
Спеціальні (фахові, предметні) компетентності	<p>СК01. Здатність застосовувати знання зі сфери соціальних комунікацій у своїй професійній діяльності.</p> <p>СК02. Здатність формувати інформаційний контент.</p> <p>СК03. Здатність створювати медіапродукт.</p>

СК04. Здатність організувати й контролювати командну професійну діяльність.
 СК05. Здатність ефективно просувати створений медійний продукт.
 СК06. Здатність до провадження безпечної медіадіяльності.
 СК07. Здатність аналізувати світові та українські суспільно-політичні процеси у контексті сучасної журналістики.
 СК08. Здатність орієнтуватись в інформаційних потоках і джерелах нових медій, а також формувати інформаційні бази в інтернет-просторі та керувати інформацією в різноманітних соціальних мережах.

7 – Програмні результати навчання

- ПР01. Пояснювати свої виробничі дії та операції на основі отриманих знань
 ПР02. Застосовувати знання зі сфери предметної спеціалізації для створення інформаційного продукту чи для проведення інформаційної акції
 ПР03. Оцінювати свій чи чужий інформаційний продукт, інформаційну акцію, що організована й проведена самостійно або разом з колегами
 ПР04. Виконувати пошук, оброблення та аналіз інформації з різних джерел
 ПР05. Використовувати сучасні інформаційні й комунікаційні технології та спеціалізоване програмне забезпечення для вирішення професійних завдань
 ПР06. Планувати свою діяльність та діяльність колективу з урахуванням цілей, обмежень та передбачуваних ризиків.
 ПР07. Координувати виконання особистого завдання із завданнями колег
 ПР08. Виокремлювати у виробничих ситуаціях факти, події, відомості, процеси, про які бракує знань, і розкривати способи та джерела здобування тих знань
 ПР09. Оцінювати діяльність колег як носіїв прав і обов'язків членів суспільства, представників громадянського суспільства
 ПР10. Оцінювати діяльність колег з точки зору зберігання та примноження суспільних і культурних цінностей і досягнень
 ПР11. Вільно спілкуватися з професійних питань, включаючи усну, письмову та електронну комунікацію, українською мовою
 ПР12. Вільно спілкуватися з професійних питань, включаючи усну, письмову та електронну комунікацію, іноземною мовою
 ПР13. Передбачати реакцію аудиторії на інформаційний продукт чи на інформаційні акції, зважаючи на положення й методи соціальнокомунікаційних наук
 ПР14. Генерувати інформаційний контент за заданою темою з використанням доступних, а також обов'язкових джерел інформації
 ПР15. Створювати грамотний медіапродукт на задану тему, визначеного жанру, з урахуванням каналу поширення чи платформи оприлюднення
 ПР16. Планувати свою роботу та роботу колег, спрямовану як на генерування інформаційного контенту, так і створення медіапродукту, а також його промоцію
 ПР17. Розміщувати оперативну інформацію про свій медіапродукт на доступних інтернет-платформах
 ПР18. Використовувати необхідні знання й технології для виходу з кризових комунікаційних ситуацій на засадах толерантності, діалогу й співробітництва
 ПР19. Аналізувати світові та українські суспільно-політичні процеси та готувати новини у пресі, на радіо, телебаченні та в нових медіа.
 ПР20. Використовувати й аналізувати проблематику новомедійних досліджень, застосувати доречні методи аналізу, професійно аналізувати обрані сегменти нових медій та тенденції у них; презентувати отримані знання як в усній формі, так і за допомогою засобів нових медіа.
 ПР21. Зміцнювати особисте та громадське здоров'я, популяризувати у ЗМІ здоровий спосіб життя, навички самоконтролю, раціонального харчування.

ПР22. Використовувати знання і розуміння соціальних, етичних, економічних аспектів, вимог охорони праці, безпеки життєдіяльності, виробничої санітарії і пожежної безпеки у виробничій та професійній діяльності.

8 – Ресурсне забезпечення реалізації програми	
Кадрове забезпечення	57 % науково-педагогічних працівників, залучених до викладання навчальних дисциплін зі спеціальності 061 «Журналістика», мають наукові ступені та вчені звання.
Матеріально-технічне забезпечення	Спеціально обладнана мультимедійна лабораторія, лабораторія журналістської майстерності, телестудія.
Інформаційне та навчально-методичне забезпечення	Офіційний сайт Львівського національного університету імені Івана Франка, сайт факультету журналістики; необмежений доступ до мережі Інтернет; наукова бібліотека, читальні зали; віртуальне навчальне середовище Moodle; пакет MS Office 365; корпоративна пошта; силабуси; робочі програми навчальних дисциплін; методичні рекомендації та поради щодо написання курсових і бакалаврських (кваліфікаційних) робіт; щодо програми практики.
9 – Академічна мобільність	
Національна кредитна мобільність	<p>На основі двосторонніх договорів між Львівським національним університетом імені Івана Франка та вищими навчальними закладами України:</p> <ul style="list-style-type: none"> - Класичний приватний університет, м. Запоріжжя, Інститут журналістики і масової комунікації; - ПВНЗ «Міжнародний економіко-гуманітарний університет імені академіка Степана Дем'янчука», м. Рівне, факультету журналістики; - Український католицький університет, м. Львів, кафедра журналістики; <p>Науково-дослідний інститут пресознавства, Львівська національна наукова бібліотека України імені В. Стефаника</p>
Міжнародна кредитна мобільність	У рамках програми ЄС Еразмус + та на основі двосторонніх договорів між Львівським національним університетом імені Івана Франка та навчальними закладами країн-партнерів.
Навчання іноземних здобувачів вищої освіти	Навчання іноземних здобувачів вищої освіти здійснюється згідно з «Правилами прийому до Львівського національного університету імені Івана Франка»

2. Перелік компонент освітньо-професійної програми та їх логічна послідовність

2.1 Перелік компонент ОПП

Код н/д	Компоненти освітньої програми (навчальні дисципліни, курсові проекти (роботи), практики, кваліфікаційна робота)	Кількість кредитів	Форма підсумкового контролю, семестр
1	2	3	4
Обов'язкові компоненти ОП			
1. НОРМАТИВНІ НАВЧАЛЬНІ ДИСЦИПЛІНИ			
1.1 Цикл загальної підготовки			
OK1	Іноземна мова	12	Іспит: 2, 4 Залік: 3
OK2	Історія України	3	Іспит: 1
OK3	Філософія	3	Іспит: 3
OK4	Історія філософії	3	Залік: 1
OK5	Історія української культури	3	Залік: 1
OK6	Фізичне виховання	3	Залік: 2
Усього нормативних у циклі загальної підготовки		27 кредитів	
1.2 Цикл професійної та практичної підготовки			
OK7	Основи наукових досліджень	3	Іспит: 3
OK8	Історія української журналістики	13	Іспит: 5, 6 Залік: 4
OK9	Теорія та історія української літератури	13	Іспит: 1, 3, 4 Залік: 2
OK10	Організація роботи в ЗМІ	5	Іспит: 2
OK11	Текст і комунікація	4	Іспит: 6
OK12	Інтелектуально-психологічні засади функціонування ЗМК	5	Іспит: 6
OK13	Зарубіжна журналістика: історія, теорія, сучасна практика	6	Іспит: 8
OK14	Світова література і публіцистика	4,5	Іспит: 8
OK15	Медіариторика	4	Іспит: 5
OK16	Теорія і методика журналістської творчості	18,5	Іспит: 2, 3, 4, 5
OK17	Українська мова в ЗМІ (за професійним спрямуванням)	3	Іспит: 1
OK18	Практична стилістика української мови	4	Іспит: 2
OK19	Українська ділова мова	3	Залік: 3
OK20	Редагування в ЗМІ	4	Іспит: 4
OK21	Вступ до журналістики	3	Залік: 1
OK22	Соціальні комунікації та комунікаційні технології	3,5	Іспит: 1
OK23	Медіаекономіка	3	Залік: 1
OK24	Безпека життєдіяльності та охорона праці	3	Залік: 8
OK25	Етично-правові норми журналістики	8	Іспит: 5 Залік: 4
OK26	Фотожурналістика в системі ЗМК	3,5	Залік: 4
OK27	Цифрова журналістика: медіакритичні студії	5	Іспит: 7
OK28	Сучасні технології цифрового сторітелінгу та інфографіки	4	Залік: 6
OK29	Комунікаційно-видавничі процеси	3	Іспит: 7
OK30	Навчально-ознайомча практика	6	Залік: 3д

ОК31	Навчальна практика	6	Залік: 5д
ОК32	Виробнича практика	6	Залік: 7д
ОК33	Курсова робота	3	Залік: 7д
ОК34	Кваліфікаційна робота	6	Захист в ЕК
Усього нормативних у циклі професійної і практичної підготовки		153 кредити	
Всього нормативних навчальних дисциплін		180 кредитів	
2. Вибіркові навчальні дисципліни			
2.1. Дисципліни вільного вибору студента			
2.1.1. Цикл загальної підготовки¹			
ВД 1-4	Дисципліни вільного вибору	12	Залік: 3, 4, 5, 6
Всього		12 кредитів	
2.1.2. Цикл професійної та практичної підготовки²			
ВД 5	Міжкультурна комунікація Теорія і практика реклами	3,5	Залік: 2
ВД 6	Теорія комунікації Націологія та інформація	3,5	Залік: 2
ВД 7	Деонтологія журналістики Історія світової культури	3,5	Залік: 7
ВД 8	Соціальна психологія масової комунікації Соціологія масової комунікації	4	Залік: 5
ВД 9	Медіаекономіка зарубіжних країн Теорія масової інформації	3,5	Залік: 8
ВД 10	Українська мова і політика Менеджмент у видавничій справі	3	Залік: 8
Всього за циклом		21 кредит	
2.1.3. Цикл професійної та практичної підготовки за блоками вибіркових дисциплін³			
Блок вибіркових дисциплін 1 «Менеджмент і реклама в ЗМІ» (БВД 1)			
БВД 1	Менеджмент у ЗМІ	3	Залік: 5
	Організація роботи прес-служби	3	Залік: 6
	Медіаграмотність	3	Залік: 6
	Політичний імідж у структурі комунікаційного простору	3,5	Залік: 7
	Бренд-білдинг в системі маркетингових комунікацій	3	Залік: 8
	Бренд-менеджмент у ЗМІ	3	Залік: 8
	Журналістська майстерність	8,5	Залік: 6, 7, 8
Усього у БВД 1		27 кредитів	
Блок вибіркових дисциплін 2 «Аналітична журналістика» (БВД 2)			
БВД 2	Політичний медіадискурс	3	Залік: 5
	Медіакультура	3	Залік: 6
	Військова тематика в українських ЗМІ	3	Залік: 6
	Системний аналіз у журналістиці	3,5	Залік: 7
	Психологія конфлікту	3	Залік: 8
	Інформаційні війни	3	Залік: 8
	Журналістська майстерність	8,5	Залік: 6, 7, 8

¹ Здобувачі здійснюють вибір навчальної дисципліни через електронний кабінет в системі «Деканат».

² Здобувачі обирають одну дисципліну з двох запропонованих.

³ Здобувачі обирають один із семи блоків вибіркових дисциплін.

Усього у БВД 2		27 кредитів	
Блок вибірових дисциплін 3 «Інтернет-журналістика» (БВД 3)			
БВД 3	Мультимедійний практикум	3	Залік: 5
	Візуалізація: практикум	3	Залік: 6
	Громадянська журналістика веб-простору	3	Залік: 6
	Візуалізація в нових медіа	3,5	Залік: 7
	Візуалізація в нових медіа: фотожурналістські проекти	3	Залік: 8
	Розслідувальна журналістика	3	Залік: 8
	Журналістська майстерність	8,5	Залік: 6, 7, 8
Усього у БВД 3		27 кредитів	
Блок вибірових дисциплін 4 «Журналістська робота на радіо» (БВД 4)			
БВД 4	Радіокомунікація: теорія і новітні практики	12,5	Залік: 5, 6, 7, 8
	Методика створення інформаційного радіотексту	3	Залік: 6
	Основи дикторської майстерності	3	Залік: 8
	Журналістська майстерність	8,5	Залік: 6, 7, 8
Усього у БВД 4		27 кредитів	
Блок вибірових дисциплін 5 «Журналістська робота на телебаченні» (БВД 5)			
БВД 5	Телекомунікація: теорія і новітні практики	12,5	Залік: 5, 6, 7, 8
	Методика створення інформаційного телевізійного тексту	3	Залік: 6
	Основи культури усного публічного мовлення	3	Залік: 8
	Журналістська майстерність	8,5	Залік: 6, 7, 8
Усього у БВД 5		27 кредитів	
Блок вибірових дисциплін 6 «Міжнародна журналістика» (БВД 6)			
БВД 6	Організація роботи міжнародного відділу редакції	3	Залік: 5
	Діаспорна публіцистика	3	Залік: 6
	Видатні постаті світових мас-медій	3	Залік: 6
	Міжнародна журналістика: правові норми та політичні реалії	3,5	Залік: 7
	Радіо «Свобода»	3	Залік: 8
	ЗМІ Японії	3	Залік: 8
	Журналістська майстерність	8,5	Залік: 6, 7, 8
Усього у БВД 6		27 кредитів	
Блок вибірових дисциплін 7 «Редагування і видавнича справа» (БВД 7)			
БВД 7	Літературний редактор: специфіка роботи в ЗМІ	3	Залік: 5
	Редагування перекладного тексту	3	Залік: 6
	Типологія журналістських помилок	3	Залік: 6
	Онлайн-редактор	3,5	Залік: 7
	Редакторський практикум	3	Залік: 8
	Медійна термінологія	3	Залік: 8
	Журналістська майстерність	8,5	Залік: 6, 7, 8
Усього у БВД 7		27 кредитів	
Загальний обсяг вибірових компонент:		60 кредитів	
ЗАГАЛЬНИЙ ОБСЯГ ОСВІТНЬОЇ ПРОГРАМИ		240 кредитів	

2.2. Структурно-логічна схема ОП

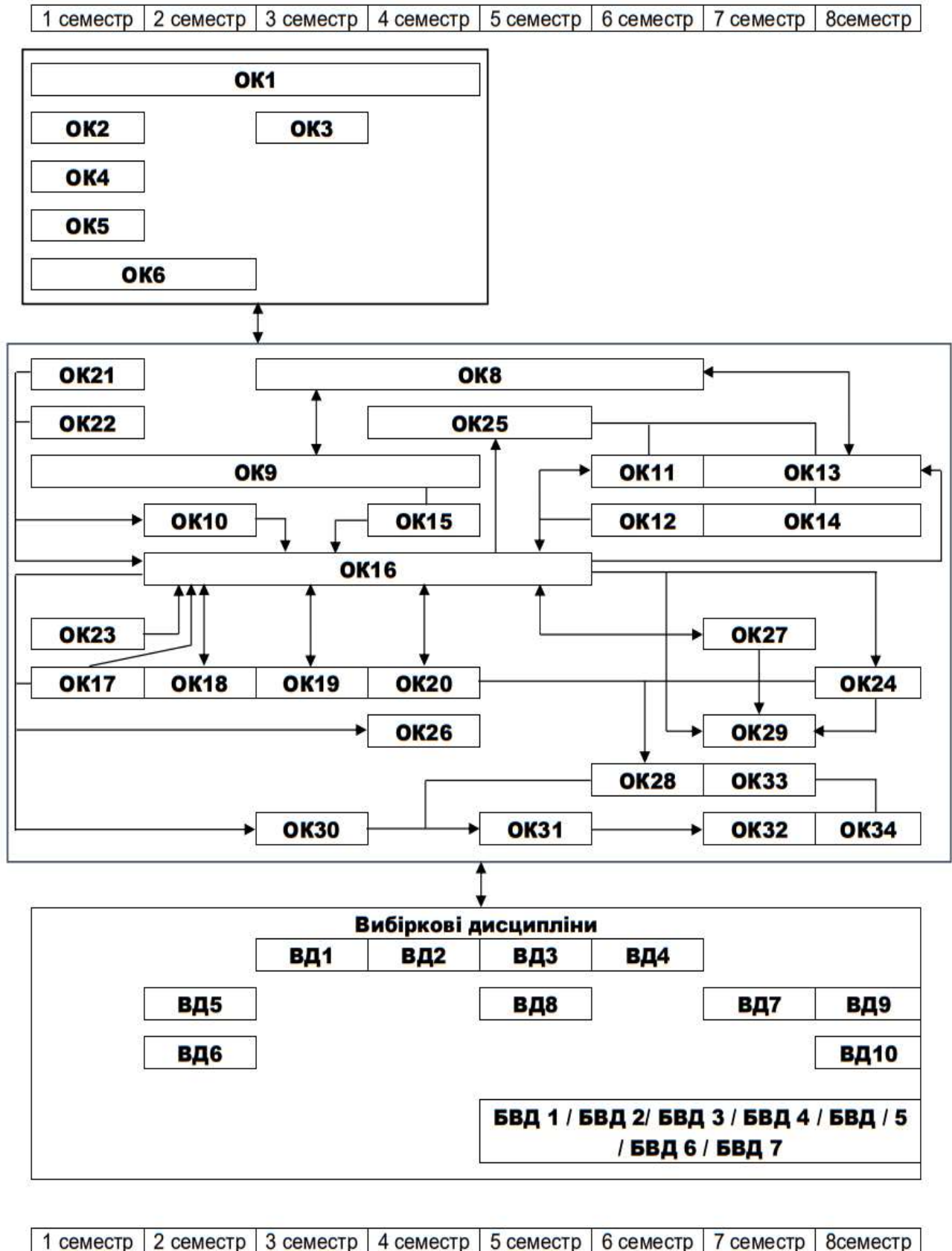

3. Форми атестації здобувачів вищої освіти

Атестація здобувачів вищої освіти спеціальності 061 «Журналістика» проводиться у формі захисту кваліфікаційної (бакалаврської) роботи перед ЕК та завершується видачею документа встановленого зразка про присудження їм ступеня бакалавра з присвоєнням кваліфікації: Бакалавр журналістики.

Атестація здійснюється відкрито і публічно.

Кваліфікаційна робота являє собою виготовлений інформаційний продукт або проект інформаційної акції чи інформаційну акцію (творчий захист, творчий проект). Кваліфікаційна робота має передбачати розв'язання складної спеціалізованої задачі або практичної проблеми у сфері соціальних комунікацій, що характеризується комплексністю і невизначеністю умов. Кваліфікаційна робота не повинна містити академічного плагіату, фабрикації та фальсифікації. Кваліфікаційна робота має бути розміщена на сайті закладу вищої освіти або його структурного підрозділу, або у репозитарії закладу вищої освіти.

4. Матриця відповідності програмних компетентностей компонентам освітньої програми (1)

	OK1	OK2	OK3	OK4	OK5	OK6	OK7	OK8	OK9	OK10	OK11
ЗК01								•	•	•	•
ЗК02			•							•	
ЗК03										•	
ЗК04	•			•			•	•	•	•	•
ЗК05										•	
ЗК06						•					
ЗК07										•	
ЗК08	•	•		•			•	•	•		•
ЗК09		•	•								
ЗК10		•	•		•	•				•	
ЗК11					•					•	•
ЗК12	•										
СК01							•	•	•	•	•
СК02							•	•	•	•	
СК03	•							•	•	•	•
СК04						•				•	
СК05											
СК06						•					
СК07	•	•	•	•	•			•		•	
СК08	•									•	
	OK1	OK2	OK3	OK4	OK5	OK6	OK7	OK8	OK9	OK10	OK11

2. Матриця відповідності програмних компетентностей компонентам освітньої програми (2) (продовження)

	OK12	OK13	OK14	OK15	OK16	OK17	OK18	OK19	OK20	OK21	OK22	OK23
ЗК01	•			•	•		•	•	•	•		•
ЗК02	•		•		•			•			•	•
ЗК03	•		•	•	•				•			
ЗК04	•	•	•	•	•	•	•	•	•	•	•	•
ЗК05	•	•		•					•		•	
ЗК06	•	•		•			•	•				
ЗК07			•		•			•				•
ЗК08	•		•	•	•	•	•	•	•	•	•	•
ЗК09	•	•		•				•				
ЗК10	•	•	•			•		•	•			
ЗК11	•	•	•	•		•	•	•	•			
ЗК12		•	•									
СК01	•	•		•	•					•	•	•
СК02			•	•	•	•	•		•	•		•
СК03			•	•	•					•		
СК04					•			•			•	•
СК05												•
СК06												
СК07	•	•			•					•	•	
СК08	•	•			•						•	•
	OK12	OK13	OK14	OK15	OK16	OK17	OK18	OK19	OK20	OK21	OK22	OK23

4. Матриця відповідності програмних компетентностей компонентам освітньої програми (3) (продовження)

	OK24	OK25	OK26	OK27	OK28	OK29	OK30	OK31	OK32	OK33	OK34
ЗК01	•	•	•	•	•		•	•	•		
ЗК02		•				•	•		•	•	•
ЗК03											
ЗК04		•		•			•	•	•	•	•
ЗК05			•	•	•				•		
ЗК06	•		•				•				
ЗК07							•	•	•		
ЗК08					•	•	•	•	•	•	•
ЗК09		•									
ЗК10											•
ЗК11		•					•			•	•
ЗК12		•									
СК01		•			•		•		•		
СК02				•			•	•	•		
СК03			•	•	•	•	•	•	•		
СК04		•				•					
СК05											
СК06	•	•				•	•	•	•		
СК07		•					•		•	•	•
СК08			•	•	•		•		•	•	•
	OK24	OK25	OK26	OK27	OK28	OK29	OK30	OK31	OK32	OK33	OK34

3. Матриця відповідності результатів навчання компонентам освітньої програми (1)

	ОК1	ОК2	ОК3	ОК4	ОК5	ОК6	ОК7	ОК8	ОК9	ОК10	ОК11
ПР01		•	•	•						•	•
ПР02	•							•	•	•	
ПР03							•				
ПР04	•						•	•	•		•
ПР05										•	
ПР06						•				•	
ПР07										•	
ПР08								•	•	•	•
ПР09		•	•	•							
ПР10		•	•	•	•						
ПР11					•		•	•	•		•
ПР12	•									•	
ПР13		•									•
ПР14								•	•		
ПР15							•			•	•
ПР16										•	
ПР17										•	
ПР18										•	•
ПР19	•	•	•	•	•						
ПР20											•
ПР21						•					
ПР22										•	
	ОК1	ОК2	ОК3	ОК4	ОК5	ОК6	ОК7	ОК8	ОК9	ОК10	ОК11

Матриця відповідності результатів навчання компонентам освітньої програми (2) (продовження)

	OK12	OK13	OK14	OK15	OK16	OK17	OK18	OK19	OK20	OK21	OK22
ПР01					•	•	•	•	•		
ПР02	•			•					•		•
ПР03					•	•		•			
ПР04	•	•							•	•	•
ПР05											•
ПР06	•										
ПР07							•				
ПР08	•				•	•	•	•			•
ПР09	•										
ПР10		•		•							
ПР11	•	•	•	•	•	•	•	•	•	•	
ПР12		•	•				•		•		
ПР13	•										•
ПР14				•					•	•	
ПР15				•	•	•		•			
ПР16									•		
ПР17											•
ПР18	•	•					•				•
ПР19	•	•	•	•							
ПР20		•	•							•	•
ПР21	•										
ПР22				•							
	OK12	OK13	OK14	OK15	OK16	OK17	OK18	OK19	OK20	OK21	OK22

5. Матриця відповідності результатів навчання компонентам освітньої програми (3) (продовження)

	OK23	OK24	OK25	OK26	OK27	OK28	OK29	OK30	OK31	OK32	OK33	OK34
ПР01	•				•		•		•	•		
ПР02				•	•	•			•	•		
ПР03			•									
ПР04			•		•			•	•	•	•	•
ПР05		•	•	•	•	•	•			•	•	•
ПР06	•	•					•			•		
ПР07			•					•	•	•		
ПР08										•		
ПР09			•									
ПР10				•								
ПР11			•		•						•	•
ПР12						•						
ПР13												•
ПР14			•	•	•	•			•	•	•	•
ПР15			•		•	•		•	•	•		
ПР16	•					•						
ПР17				•	•	•						
ПР18		•	•				•					
ПР19	•				•					•	•	•
ПР20				•	•	•		•	•	•	•	•
ПР21				•		•						
ПР22		•	•				•	•	•	•		
	OK23	OK24	OK25	OK26	OK27	OK28	OK29	OK30	OK31	OK32	OK33	OK34