

Міністерство освіти і науки України
Львівський національний університет імені Івана Франка

ЗАТВЕРДЖЕНО ВЧЕНОЮ РАДОЮ
Львівського національного університету
імені Івана Франка

Голова Вченої ради

 Володимир МЕЛЬНИК
протокол № _____ від « _____ » _____ 2024 р.

Освітня програма вводиться в дію з 01.09.2024 р.



ОСВІТНЬО-ПРОФЕСІЙНА ПРОГРАМА
МІЖНАРОДНА ЖУРНАЛІСТИКА
першого (бакалаврського) рівня вищої освіти
за спеціальністю **061 Журналістика**
галузі знань **06 Журналістика**

Львів 2024

ОПП «Міжнародна журналістика» розроблено на основі Закону України “Про вищу освіту”, з урахуванням Стандарту зі спеціальності 061 Журналістика для першого (бакалаврського) рівня, затвердженого наказом МОН України № 864 від 20.06.2019 р.

Враховано відгуки та пропозиції щодо впровадження освітньо-професійної програми «Міжнародна журналістика»:

- студентів факультету журналістики ЛНУ ім. І. Я. Франка;
- випускників факультету журналістики ЛНУ ім. І. Я. Франка;
- міжнародних експертів у галузі журналістики, залучених у межах проєкту Erasmus+ KA2 «Journalism Education for Democracy in Ukraine: Developing, Standards, Integrity and Professionalism»;
- працедавців – львівських і закордонних журналістів;
- колег-викладачів ЛНУ ім. І. Я. Франка;
- представників академічного середовища в Україні та за кордоном.

Група забезпечення

**освітньо-професійної програми «Міжнародна журналістика»
спеціальності 061 Журналістика галузі знань 06 Журналістика**

першого (бакалаврського) рівня вищої освіти:

ЖИТАРІЮК Мар'ян Георгійович, професор, завідувач кафедри зарубіжної преси та інформації, доктор наук із соціальних комунікацій (керівник).

Члени групи:

ДАЦИШИН Христина Петрівна, доцент кафедри мови ЗМІ, кандидат філологічних наук, доцент;

ЛИЛЬО Тарас Ярославович, доцент кафедри зарубіжної преси та інформації, кандидат філологічних наук, доцент;

ЛОСЬ Йосип Дмитрович, професор кафедри зарубіжної преси та інформації, кандидат історичних наук, доктор політичних наук (УВУ), професор, Заслужений професор ЛНУ ім. І. Франка;

МЕЛЬНИК Андрій Петрович, доцент кафедри зарубіжної преси та інформації, кандидат наук із соціальних комунікацій;

МЕЛЬНИК Юрій Ігорович, доцент кафедри зарубіжної преси та інформації, кандидат наук із соціальних комунікацій, доцент;

ХОМЕНКО Тетяна Миколаївна, доцент кафедри зарубіжної преси та інформації, кандидат філологічних наук, доцент.

Проектна група
освітньо-професійної програми «Міжнародна журналістика»
спеціальності 061 Журналістика галузі знань 06 Журналістика
першого (бакалаврського) рівня вищої освіти:

Гарант ОПП:

ЖИТАРЮК Мар'ян Георгійович, професор, завідувач кафедри зарубіжної преси та інформації, доктор наук із соціальних комунікацій.

Члени робочої групи:

ДАЦИШИН Христина Петрівна, доцент кафедри мови ЗМІ, кандидат філологічних наук, доцент;

БЛОУС Оксана Михайлівна, доцент кафедри радіомовлення і телебачення, кандидат наук із соціальних комунікацій, доцент;

ЛАВРИШ Юліана Степанівна, доцент кафедри нових медій, кандидат наук із соціальних комунікацій, доцент;

ЛИЛЬО Тарас Ярославович, доцент кафедри зарубіжної преси та інформації, кандидат філологічних наук, доцент;

МАТВИЄНКО Вероніка Ярославівна, перша заступниця голови Студентської ради факультету журналістики, ЖРН-44с;

ОНУФРІВ Соломія Тарасівна, доцент кафедри української преси, кандидат філологічних наук, доцент;

СКЛЕНАР Ігор Михайлович, доцент кафедри теорії і практики журналістики, кандидат наук із соціальних комунікацій, доцент;

ХОМЕНКО Тетяна Миколаївна, доцент кафедри зарубіжної преси та інформації, кандидат філологічних наук, доцент;

КРАМАР Ростислав Зіновійович, ад'юнкт кафедри міжкультурних досліджень Центрально-Східної Європи Варшавського університету, доктор гуманістичних наук, редактор української секції Culture.pl

Зовнішні рецензенти:

ЯРЕСЬКО Катерина Вікторівна, завідувач кафедри управління соціальними комунікаціями Харківського національного економічного університету імені Семена Кузнеця, кандидат педагогічних наук, журналіст-розслідувач в Inform Napalm та «Миротворець» (Україна)

ГАДЬО Наталія Романівна, ад'юнкт-професор факультету комунікації і медіа Університету Міссурі (США)

Відгуки представників професійних асоціацій / роботодавців:

ВАРГА Борис Михайлович, голова журналістського Суду честі Незалежної спілки журналістів Воєводини, Новий Сад, Сербія

ПАНАСЮК Уляна Юрївна, випускова редакторка та ведуча телеканалу «Еспресо» (ТОВ «Голдберрі»), Україна

Гарант освітньої програми



М. Г. ЖИТАРЮК

ЛИСТ ПОГОДЖЕННЯ
освітньо-професійної програми

ПОГОДЖЕНО:

Вчена рада факультету журналістики:
Протокол № 8 від 27 лютого 2024 року

Голова Вченої ради



проф. І. В. КРУПСЬКИЙ

Науково-методична комісія
факультету журналістики:
Протокол № 8 від 22 лютого 2024 року

Голова НМР



доц. Х. П. ДАЦИЩИН

В. о. декана
факультету журналістики



проф. І. В. КРУПСЬКИЙ

1. Профіль освітньо-професійної програми «Міжнародна журналістика» зі спеціальності 061 Журналістика

1 – Загальна інформація	
Повна назва закладу вищої освіти та структурного підрозділу	Львівський національний університет імені Івана Франка Факультет журналістики
Ступінь вищої освіти та назва кваліфікації мовою оригіналу	Бакалавр Бакалавр журналістики
Офіційна назва освітньої програми	Освітньо-професійна програма “Міжнародна журналістика”
Тип диплому та обсяг освітньої програми	Диплом бакалавра, одиничний, 240 кредитів ЄКТС, термін навчання 3 роки 10 місяців
Наявність акредитації	-
Цикл/рівень	НРК України – 6 рівень, <i>FQ-EHEA – перший цикл, EQF-LLL – 6 рівень</i>
Передумови	Наявність повної загальної середньої освіти
Мова(и) викладання	Українська, англійська
Термін дії освітньої програми	До наступного планового оновлення, не перевищуючи період акредитації
Інтернет-адреса постійного розміщення опису освітньої програми	https://journ.lnu.edu.ua/academics/bachelor
2 – Мета освітньої програми	
<p>Підготувати висококваліфікованих фахівців у галузі знань 06 Журналістика за спеціальністю 061 Журналістика, які на ОП “Міжнародна журналістика” отримають теоретичні знання і практичні навички про специфіку функціонування міжнародних мас-медіа, історію становлення міжнародної журналістики, теоретичні аспекти та сучасний досвід функціонування, теоретичні знання з міжнародної журналістики; мають практичні навички роботи журналіста в міжнародних засобах масової комунікації з орієнтуванням на світові</p>	

стандарти; володіють загальними та фаховими компетентностями, необхідними для виконання практичних завдань різної складності, які мають місце в медіадіяльності; використовувати відомі в журналістикознавстві та суміжних галузях прийоми, методи і принципи творчої та виробничої діяльності, здатні формувати медійними засобами системоутворюючі фактори з метою геополітичної трансформації і конструювання дійсності; набудуть професійних знань і навичок для продовження навчання в магістратурі. , мають загальні і фахові компетентності, необхідні для виконання завдань, пов'язаних із професійною діяльністю у сфері засобів масової інформації, соціальних комунікацій, журналістикознавства в закордонних та закордонних мас-медіа. Журналісти-міжнародники, зокрема, знають

3 - Характеристика освітньої програми

<p>Предметна область (галузь знань, спеціальність, спеціалізація (за наявності))</p>	<p>Об «Журналістика», спеціальність 061 «Журналістика», спеціалізація «Міжнародна журналістика», кваліфікація «Бакалавр журналістики».</p> <p><i>Об'єкти вивчення та діяльності:</i> соціальні комунікації в різних їхніх виявах і видах, у т. ч. редакції і сайти міжнародних мас-медіа; продукти соціального комунікування в Україні та за кордоном; аудиторія та інші споживачі (користувачі) цих продуктів.</p> <p><i>Мета навчання:</i> сформувати здатність випускника розв'язувати складні спеціалізовані задачі та практичні проблеми в галузі міжнародної журналістики і міжнародної комунікації, що передбачає застосування положень і методів соціальної комунікації та інших наук і характеризується невизначеністю умов.</p> <p><i>Теоретичний зміст предметної галузі:</i> поняття про журналістику, міжнародну журналістику, масову комунікацію, теорію інформації й інші види інформаційної діяльності, у т. ч. інститутів соціальної комунікації.</p> <p><i>Методи, методика та технології:</i> прикладні соціально-комунікаційні технології; методи й методики збору, обробки та поширення інформації, медіапланування, професійні норми та стандарти й інші спеціальні методики, що використовують у сфері журналістики і вузькопрофесійних галузях соціального комунікування.</p> <p><i>Інструменти та обладнання:</i> телевізійне та радіообладнання, комп'ютерна техніка, програмне забезпечення для обробки зображень, відео, звуку та верстки.</p>
<p>Орієнтація освітньої програми</p>	<p>Освітньо-професійна програма “Міжнародна журналістика” базується на вимогах Закону України “Про вищу освіту”, передбачає надання здобувачам професійних знань, навичок, загальних і фахових компетентностей, які сприятимуть подальшій успішній діяльності в галузі міжнародної журналістики.</p>
<p>Основний фокус освітньої програми та спеціалізації</p>	<p>Спеціальна освіта в галузі журналістики, міжнародної журналістики і соціальних комунікацій, а також професійне спрямування в медіадіяльності, вміння збирати й опрацьовувати інформацію,</p>

	<p>дотримання міжнародних стандартів журналістики та підготовка журналістських матеріалів і творчих продуктів для міжнародних медіа.</p> <p><i>Ключові слова:</i> журналістика, міжнародна журналістика, соціальні комунікації, медіаландшафт, історія зарубіжної журналістики, світова журналістика, міжнародні медіа, методика творчості журналіста-міжнародника, інформаційні агентства, цифрова та інформаційна безпека журналіста.</p>
Особливості програми	<p>Підготовка універсального журналіста-міжнародника, готового працювати в різних видах медіа, у т. ч. в міжнародних відділах українських редакцій та медіаплатформ і в корпунктах закордонних мас-медіа в Україні, в корпунктах українських мас-медіа за кордоном, у суміжних сферах та міжнародних установах, організаціях і структурах.</p> <p>Програма передбачає вміння осмислювати міжнародну інформацію та враховувати сучасні геополітичні та геостратегічні виклики, регіональну європейську співпрацю задля досягнення всебічних інформаційних потреб сучасної України.</p> <p>Програмою передбачено проходження практики в будь-яких видах засобів масової інформації та на різних медіаплатформах, орієнтованих на міжнародну проблематику.</p>
4 – Придатність випускників до працевлаштування та подальшого навчання	
Придатність до працевлаштування	<p>Випускник ОП повинен уміти створювати творчі продукти відповідно до світових стандартів журналістики і може працювати як в українських мас-медіа (міжнародні відділи редакцій), так і в міжнародних засобах масової комунікації на різних посадах згідно з національним класифікатором професій (ДК 003:2010):</p> <p>2451.2 Ведучий програми 2451.2 Випусковий редактор 2451.2 Журналіст 2451.2 Журналіст мультимедійних видань засобів масової інформації 2451.2 Інокореспондент 2451.2 Коментатор 2451.2 Кореспондент 2451.2 Кореспондент власний 2451.2 Кореспондент спеціальний 2451.2 Оглядач 2451.2 Оглядач політичний 2451.2 Член головної редакції 2419.2 Фахівець із зв'язків із громадськістю та пресою 3131 Фотокореспондент 3472 Радіо-, телеведучий; диктор; фахівець з інтерв'ювання 4143 Коректор (коригувальник тексту)</p>
Подальше навчання	<p>Продовжувати навчання на другому (магістерському) рівні вищої освіти та здобувати додаткові кваліфікації у системі післядипломної освіти.</p>

5 – Викладання та оцінювання	
Викладання та навчання	<p>Навчання студентоцентроване, проблемно-орієнтоване, електронне (зокрема, в системі Classroom); передбачено також індивідуальний підхід, самонавчання, самовдосконалення, практичне стажування, створення інформаційних проєктів навчання; офлайн, змішана форма (денна форма) і онлайн (заочна, дистанційна форма).</p> <p>Форми викладання: лекції, мультимедійні лекції, інтерактивні лекції, практичні заняття, лабораторні роботи, індивідуальні і групові проєкти-презентації.</p>
Оцінювання	<p>Оцінювання навчальних досягнень студентів здійснюється за системою ECTS та за національною шкалою оцінювання. Форми контролю: усне та письмове опитування, тестування, презентація творчої роботи, захист навчально-ознайомчої, навчальної, виробничої практики, виробничої (переддипломної) практики, кваліфікаційної роботи на здобуття ОС «бакалавр», заліки, іспити.</p> <p>Задіяно комплекс сучасних методик та практик на базі Положення про організацію освітнього процесу в ЛНУ ім. І. Франка, Положення про систему внутрішнього забезпечення якості освіти у Львівському національному університеті імені Івана Франка, інші документи про організацію та забезпечення якості навчального процесу в ЛНУ ім. І. Франка.</p>
6 – Програмні компетентності	
Інтегральна компетентність	<p>Випускники ОП “Міжнародна журналістика” здатні розв’язувати складні спеціалізовані задачі та практичні проблеми в галузі міжнародної журналістики і міжнародної діяльності, застосовуючи сучасні медійні підходи, принципи, кодекси і законодавчі норми.</p>
Загальні компетентності (ЗК)	<p>ЗК 01. Здатність застосовувати знання в практичних ситуаціях.</p> <p>ЗК 02. Знання та розуміння предметної області та розуміння професійної діяльності.</p> <p>ЗК 03. Здатність бути критичним і самокритичним.</p> <p>ЗК 04. Здатність до пошуку, оброблення та аналізу інформації з різних джерел.</p> <p>ЗК 05. Навички використання інформаційних і комунікаційних технологій.</p> <p>ЗК 06. Здатність до адаптації та дії в новій ситуації.</p> <p>ЗК 07. Здатність працювати в команді.</p> <p>ЗК 08. Здатність навчатися і оволодівати сучасними знаннями.</p> <p>ЗК 09. Здатність реалізувати свої права і обов’язки як члена суспільства, усвідомлювати цінності громадянського (вільного демократичного) суспільства та необхідність його сталого розвитку, верховенства права, прав і свобод людини і громадянина в Україні.</p> <p>ЗК 10. Здатність зберігати та примножувати моральні, культурні, наукові цінності і досягнення суспільства на основі розуміння історії та закономірностей розвитку предметної області, її місця у загальній системі знань про природу і суспільство та у розвитку суспільства,</p>

	<p>техніки і технологій, використовувати різні види та форми рухової активності для активного відпочинку та ведення здорового способу життя.</p> <p>ЗК 11. Здатність спілкуватися державною мовою.</p> <p>ЗК 12. Здатність спілкуватися іноземною мовою.</p>
<p>Спеціальні (фахові, предметні) компетентності</p>	<p>СК 01. Здатність застосовувати знання зі сфери соціальних комунікацій у своїй професійній діяльності.</p> <p>СК 02. Здатність формувати інформаційний контент.</p> <p>СК 03. Здатність створювати медіапродукт.</p> <p>СК 04. Здатність організовувати й контролювати командну професійну діяльність.</p> <p>СК 05. Здатність ефективно просувати створений медійний продукт.</p> <p>СК 06. Здатність до провадження безпечної медіадіяльності.</p> <p>СК 07. Здатність до медійного аналізу сучасних зарубіжних та українських суспільно-політичних процесів, геополітичних й геостратегічних трансформацій.</p> <p>СК 08. Здатність орієнтуватись в інформаційних потоках і джерелах нових медій, а також формувати інформаційні бази в інтернет-просторі та керувати інформацією в різноманітних соціальних мережах.</p> <p>СК 09. Здатність використовувати у практичній діяльності норми медійного законодавства та етичних кодексів, застосовувати принципи академічної і професійної доброчесності, дотримуватися професійної безпеки і здорового способу життя.</p> <p>СК 10. Здатність застосовувати набуті знання в галузі журналістики, у т. ч. сучасні цифрові технології, для пошуку, вивчення, отримання інформації і творчого осмислення - для поширення власного інформаційного продукту та вирішення проблем у професійній журналістській діяльності.</p>
<p>7 – Програмні результати навчання</p>	
<p>ПР 01. Пояснювати свої виробничі дії та операції на основі отриманих знань</p> <p>ПР 02. Застосовувати знання зі сфери предметної спеціалізації для створення інформаційного продукту чи для проведення інформаційної акції</p> <p>ПР 03. Оцінювати свій чи чужий інформаційний продукт, інформаційну акцію, що організована й проведена самостійно або разом з колегами</p> <p>ПР 04. Виконувати пошук, оброблення та аналіз інформації з різних джерел</p> <p>ПР 05. Використовувати сучасні інформаційні й комунікаційні технології та спеціалізоване програмне забезпечення для вирішення професійних завдань</p> <p>ПР 06. Планувати свою діяльність та діяльність колективу з урахуванням цілей, обмежень та передбачуваних ризиків.</p> <p>ПР 07. Координувати виконання особистого завдання із завданнями колег</p> <p>ПР 08. Виокремлювати у виробничих ситуаціях факти, події, відомості, процеси, про які бракує знань, і розкривати способи та джерела здобування тих знань</p> <p>ПР 09. Оцінювати діяльність колег як носіїв прав і обов'язків членів суспільства, представників громадянського суспільства</p>	

- ПР 10. Оцінювати діяльність колег з точки зору зберігання та примноження суспільних і культурних цінностей і досягнень
- ПР 11. Вільно спілкуватися з професійних питань, включаючи усну, письмову та електронну комунікацію, українською мовою
- ПР 12. Вільно спілкуватися з професійних питань, включаючи усну, письмову та електронну комунікацію, іноземною мовою
- ПР 13. Передбачати реакцію аудиторії на інформаційний продукт чи на інформаційні акції, зважаючи на положення й методи соціальнокомунікаційних наук
- ПР 14. Генерувати інформаційний контент за заданою темою з використанням доступних, а також обов'язкових джерел інформації
- ПР 15. Створювати грамотний медіапродукт на задану тему, визначеного жанру, з урахуванням каналу поширення чи платформи оприлюднення
- ПР 16. Планувати свою роботу та роботу колег, спрямовану як на генерування інформаційного контенту, так і створення медіапродукту, а також його промоцію
- ПР 17. Розміщувати оперативну інформацію про свій медіапродукт на доступних інтернет-платформах
- ПР 18. Використовувати необхідні знання й технології для виходу з кризових комунікаційних ситуацій на засадах толерантності, діалогу й співробітництва
- ПР 19. Аналізувати світові та українські суспільно-політичні процеси та готувати міжнародні новини в медіа.
- ПР 20. Виокремлювати і застосовувати проблематику журналістських досліджень, доречні методи аналізу, професійно аналізувати обрані сегменти й тенденції та презентувати отримані знання усно і письмово.
- ПР 21. Дотримуватися морально-етичних аспектів досліджень, принципів академічної і професійної доброчесності, норм безпечної життєдіяльності, цифрової та інформаційної безпеки, здорового способу життя.
- ПР 22. Знати й використовувати у професійній медіадіяльності головні законодавчі норми, національні і міжнародні стандарти та етичні кодекси, мати теоретичні знання і професійні навички, необхідні для продовження навчання на вищих рівнях освіти.
- ПР 23. Усвідомити сучасну специфіку міжнародних медіа, професійно опанувати новітній інструментарій засобів масової комунікації для здійснення фахової діяльності журналіста-міжнародника в умовах інформаційної та відкритої війни, геополітичних і геостратегічних викликів та потреб забезпечення демократичного розвитку України.

8 – Ресурсне забезпечення реалізації програми

Кадрове забезпечення	Члени проєктної групи освітньої програми “Міжнародна журналістика” та науково-педагогічні працівники, задіяні у викладанні навчальних дисциплін за спеціальністю, відповідають Ліцензійним умовам провадження освітньої діяльності на першому (бакалаврському) рівні вищої освіти. Професорсько-викладацький склад постійно проходить стажування відповідно до Положення про підвищення кваліфікації педагогічних та науково-педагогічних працівників у Львівському національному університеті імені Івана Франка.
----------------------	---

Матеріально-технічне забезпечення	Для навчання задіяно всі доступні приміщення, устаткування, унаочнення, мультимедійне обладнання відповідно до потреб здобуття фаху. Наявна матеріальна і соціально-побутова інфраструктура відповідає чинним вимогам. Для виконання практичних і лабораторних робіт, інформаційного пошуку, обробки даних і виготовлення інформаційних проєктів та презентацій, журналістських матеріалів здобувачі та викладачі ОП використовують мультимедійні аудиторії, лабораторії (спеціально обладнана мультимедійна лабораторія інноваційних медіа «Контент і технології», лабораторія сучасних медіатехнологій), телевізійну студію, радіостудію із необхідним програмним забезпеченням. Практичні навички оволодіння фаху студенти здобувають на студентському інтернеттелебаченні «Franko-TV» (https://www.youtube.com/@FrankoTV). На факультеті журналістики та в Університеті є відкритий доступ до Інтернету.
Інформаційне та навчально-методичне забезпечення	Офіційний сайт Львівського національного університету імені Івана Франка https://lnu.edu.ua/ , сайт факультету журналістики https://journ.lnu.edu.ua/ ; необмежений доступ до мережі Інтернет; наукова бібліотека, читальні зали; віртуальне навчальне середовище Moodle; пакет MS Office 365; корпоративна пошта; силабуси; методичні рекомендації та поради щодо написання бакалаврських (кваліфікаційних) робіт; програми практики.
9 – Академічна мобільність	
Національна кредитна мобільність	На основі двосторонніх договорів між Львівським національним університетом імені Івана Франка та закладами вищої освіти України в рамках студентської академічної мобільності (САМ). Зокрема: з Інститутом журналістики Київського національного університету імені Тараса Шевченка, факультетом систем і засобів масової інформації Дніпровського національного університету імені Олеся Гончара, факультетами журналістики Класичного приватного університету (м. Запоріжжя), ПВНЗ «Міжнародний економіко-гуманітарний університет імені академіка Степана Дем'янчука» (м. Рівне), факультетами та відділеннями журналістики Східноєвропейського (м. Луцьк), Одеського, Ужгородського та Харківського університетів, міжкафедральної угоди (кафедра журналістики) Українського католицького університету (м. Львів).
Міжнародна кредитна мобільність	У рамках програми ЄС Еразмус+та ЕРАЗМУС+ КА2 на основі двосторонніх договорів між Львівським національним університетом імені Івана Франка та навчальними закладами країн-партнерів. Зокрема: з університетом м. Бат (Британія), Університетом Отто Фрідріха у м. Бамберг (Німеччина), Українським Вільним Університетом у Мюнхені (Німеччина), Варшавським університетом, Вроцлавським університетом, Ягеллонським університетом, Католицьким університетом у Любліні, Університетом Марії Кюрі-

	Скловдовської (РП), Вищою школою інформатики і менеджменту (WSIZ, м. Жешув, Польща), Інститутом полоністики і журналістики Жешівського університету, Університетом Адама Міцкевича (УАМ) в Познані (РП), Софійським університетом св. Климента Охридського (Болгарія), Зальцбурзьким університетом (Австрія), Боннським університетом (ФРН).
Навчання іноземних здобувачів вищої освіти	Навчання іноземних здобувачів вищої освіти здійснюється за умови знання української мови, відповідно до «Правил прийому».

2. Перелік компонент освітньо-професійної програми та їх логічна послідовність

2.1 Перелік компонент ОПП

Код н/д	Компоненти освітньої програми (навчальні дисципліни, курсові проекти (роботи), практики, кваліфікаційна робота)	Кількість кредитів	Форма підсумкового контролю, семестр
1	2	3	4
Обов'язкові компоненти ОП			
1. НОРМАТИВНІ НАВЧАЛЬНІ ДИСЦИПЛІНИ			
1.1 Цикл загальної підготовки			
ОК 1	Іноземна мова	12	Іспит: 2 Іспит: 4 Залік: 3
ОК 2	Історія України	3	Іспит: 1
ОК 3	Філософія	3	Іспит: 2
ОК 4	Історія філософії	3	Залік: 1
ОК 5	Історія української культури	3	Залік: 1
ОК 6	Фізичне виховання	3	Залік: 2
Усього нормативних у циклі загальної підготовки		27 кредитів	
1.2 Цикл професійної та практичної підготовки			
ОК 7	Соціальні комунікації та комунікаційні технології	4	Іспит: 1
ОК 8	Українська мова в медіа (за проф. спрямуванням)	4	Іспит: 1
ОК 9	Навчально-ознайомча практика	3	Залік: 1д
ОК 10	Теорія та історія української літератури	6	Іспит: 2
ОК 11	Ділова українська мова	3,5	Залік: 2
ОК 12	Ефірна журналістика: фото та відеоконтент	4	Залік: 2
ОК 13	Теорія і методика журналістської творчості: інформаційні та аналітичні жанри	8,5	Іспит: 2 Іспит: 3
ОК 14	Практична стилістика української мови	4	Іспит: 3
ОК 15	Навчальна практика	6	Залік: 3д
ОК 16	Історія української журналістики	5	Іспит: 4
ОК 17	Редагування в медіа	4	Іспит: 4
ОК 18	Етично-правові норми журналістики	6	Залік: 4 Іспит: 5
ОК 19	Медіариторика	4	Іспит: 5
ОК 20	Виробнича практика	6	Залік: 5д
ОК 21	Інфографіка і цифровий сторітелінг	3	Іспит: 6
ОК 22	Світова література і публіцистика	4	Іспит: 8
ОК 23	Журналістська майстерність	10	Залік: 6 Іспит: 8
ОК 24	Виробнича (переддипломна) практика	3	Залік: 7д
ОК 25	Комунікаційно-видавничі процеси	3	Іспит: 7
ОК 26	Цифрова журналістика: медіакритичні студії	3	Іспит: 7
ОК 27	Зарубіжна журналістика: історія, теорія, сучасна практика	4	Іспит: 8
ОК 28	Безпека життєдіяльності та охорона праці	3	Залік: 8

ОК 29	Кваліфікаційна робота	6	Захист в ЕК: 8
Усього нормативних у циклі 1.2		107 кредити	
1.2.1. Освітньо-професійна програма “Міжнародна журналістика”			
ОК 30	Основи міжнародної журналістики	3	Залік: 1
ОК 31	Організація роботи в закордонних медіа	3	Іспит: 1
ОК 32	Націологія та інформація	3	Залік: 2
ОК 33	Медіаландшафт Польщі і Західних Балкан	3	Іспит: 3
ОК 34	Медіаландшафт Японії	3	Іспит: 3
ОК 35	Історія зарубіжної журналістики	4	Іспит: 3
ОК 36	Медіаландшафт Великої Британії та США	3	Іспит: 4
ОК 37	Світова публіцистика: теорія і методика творчості	3	Залік: 4
ОК 38	Методика творчості журналіста-міжнародника: цифрова та інформаційна безпека	3	Іспит: 5
ОК 39	Медіапсихологія	3	Іспит: 6
ОК 40	Іноземна мова у роботі журналіста (за проф. спрямув.)	9	Іспит: 7 Іспит: 8
ОК 41	Propaganda in the 21st century	3	Іспит: 6
ОК 42	Intercultural Communication in New Media	3	Залік: 8
Усього у циклі 1.3 “ОПП “Міжнародна журналістика”		46 кредитів	
Усього ННД у циклі професійної і практичної підготовки		153 кредити	
Усього нормативних навчальних дисциплін		180 кредитів	
2. Вибіркові навчальні дисципліни			
2.1. Дисципліни вільного вибору студента			
2.1.1. Цикл загальної підготовки¹			
ВД 1	Дисципліни вільного вибору	3	Залік: 3
ВД 2	Дисципліни вільного вибору	3	Залік: 4
ВД 3	Дисципліни вільного вибору	3	Залік: 5
ВД 4	Дисципліни вільного вибору	3	Залік: 6
Усього		12 кредитів	
2.1.2. Цикл професійної та практичної підготовки²			
ВД 5	Міжрелігійна комунікація Науково-популярні жанри у журналістиці Деонтологія журналістики Історія світової культури	6	Залік: 4
ВД 6	Історія української воєнної журналістики Соціологія масової комунікації Теорія і практика реклами Текст і комунікація	4	Залік: 5
ВД 7	Теорії масової комунікації SMM-технології та громадянська журналістика	4	Залік: 6

¹ Здобувачі здійснюють вибір навчальної дисципліни з переліку на кількості позицій через електронний кабінет в системі «Деканат».

² Здобувачі обирають одну дисципліну із чотирьох запропонованих.

	Основи наукових досліджень «Media of Global South»		
ВД 8	Міжкультурна комунікація Аналіз політичного блогінгу Журналістська діяльність в умовах війни Міжнародний політичний медіатекст	4,5	Залік: 7
ВД 9	Публіцистика української діаспори Журналістика фрілансу Редагування перекладного тексту Ukraine on the pages of the world press	3,5	Залік: 8
Всього за циклом		23 кредити	
2.1.3. Цикл професійної та практичної підготовки за блоками вибірових дисциплін³			
Напрямок вибірових дисциплін 1 «Конвергентна журналістика» (НВД 1)			
ВД 10.1	Організація роботи соціальних мереж	3	Залік: 5
ВД 11.1	Організація роботи міжнародного відділу (радіо і телебачення)	3	Залік: 6
ВД 12.1	Організація роботи міжнародного відділу у пресі	3	Залік: 6
ВД 13.1	Організація роботи рекламного агентства	4	Залік: 7
ВД 14.1	Організація роботи інформагентства	3	Залік: 8
ВД 15.1	Слов'янська мова (на вибір)	10	Залік: 6 Залік: 8
Усього у НВД 1		25 кредитів	
Напрямок вибірових дисциплін 2 «Міжнародна політична журналістика» (НВД 2)			
ВД 10.2	Організація відділу політичного аналізу	3	Залік: 5
ВД 11.2	Політичний медіадискурс Європи і США	3	Залік: 6
ВД 12.2	Висвітлення виборчої боротьби	3	Залік: 6
ВД 13.2	Конфліктологія і теорія переговорів	4	Залік: 7
ВД 14.2	Геополітика і геостратегія	3	Залік: 8
ВД 15.2	Слов'янська мова (на вибір)	10	Залік: 6 Залік: 8
Усього у НВД 2		26 кредитів	
Напрямок вибірових дисциплін 3 «Розслідувальна журналістика» (НВД 3)			
ВД 10.3	Журналістика відкритих даних	3	Залік: 5
ВД 11.3	Стратегічні комунікації та дезінформація	3	Залік: 6
ВД 12.3	Методика журналістських розслідувань	3	Залік: 6
ВД 13.3	Журналістські розслідування: сучасні міжнародні проєкти	4	Залік: 7
ВД 14.3	Журналістські розслідування: локальний досвід	3	Залік: 8
ВД 15.3	Слов'янська мова (на вибір)	10	Залік: 6 Залік: 8
Усього у НВД 3		26 кредитів	
Напрямок вибірових дисциплін 4 «Медіакритика» (НВД 4)			
ВД 10.4	Критичний аналіз друкованих видань	3	Залік: 5
ВД 11.4	Критичний аналіз електронних видань	3	Залік: 6
ВД 12.4	Критичний аналіз нових медіа	3	Залік: 6

³ Здобувачі обирають один із чотирьох блоків вибірових дисциплін.

ВД 13.4	Критичний аналіз документальних фільмів	4	Залік: 7
ВД 14.4	Театральний критичний аналіз	3	Залік: 8
ВД 15.4	Слов'янська мова (на вибір)	10	Залік: 6 Залік: 8
Усього у НВД 4		26 кредитів	
Загальний обсяг вибіркового компонент		60	
ЗАГАЛЬНИЙ ОБСЯГ ОСВІТНЬОЇ ПРОГРАМИ		240	

3. СТРУКТУРНО-ЛОГІЧНА СХЕМА ОСВІТНЬО-ПРОФЕСІЙНОЇ ПРОГРАМИ

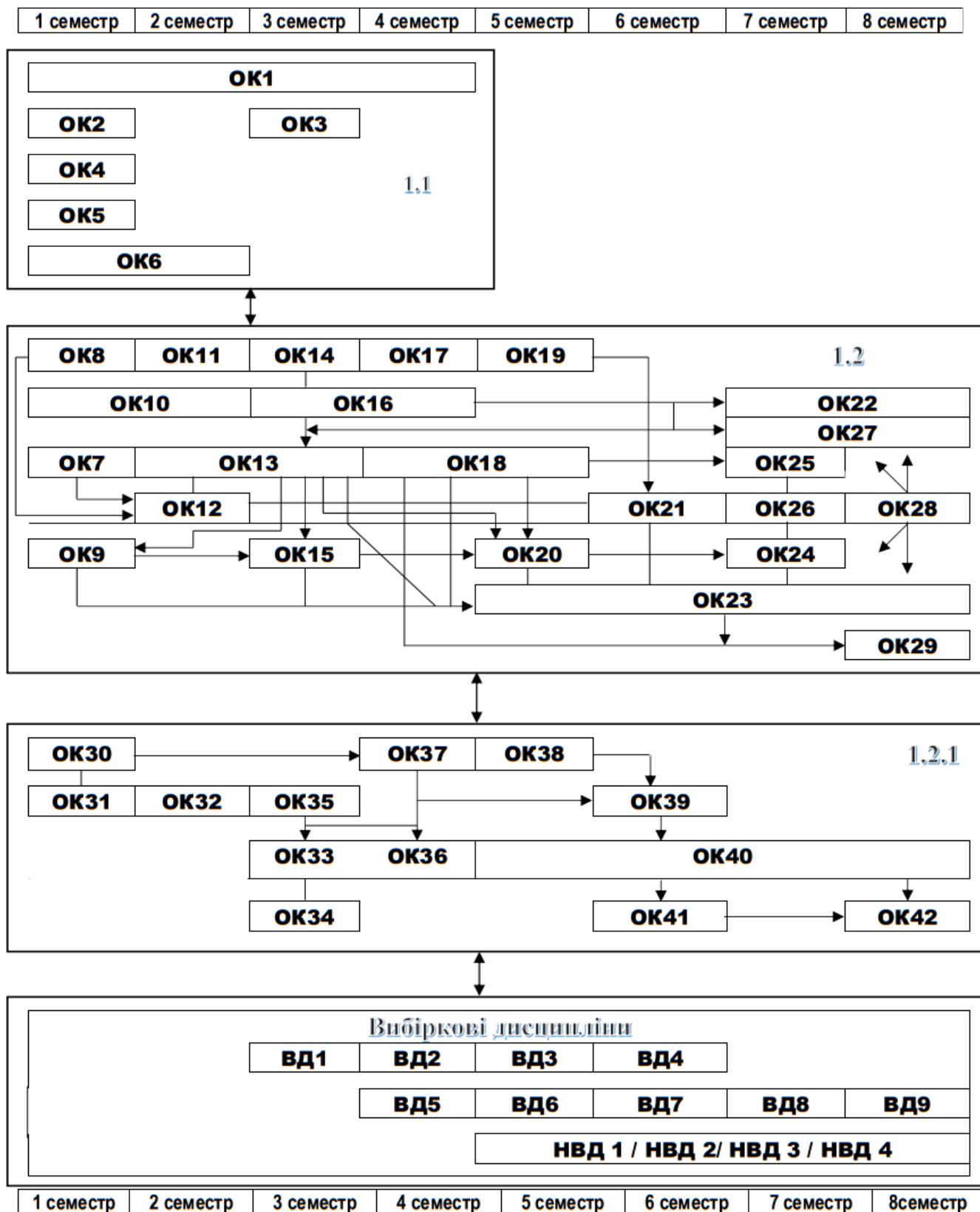

4. ФОРМИ АТЕСТАЦІЇ ЗДОБУВАЧІВ ВИЩОЇ ОСВІТИ

Атестація здобувачів вищої освіти спеціальності 061 “Журналістика” ОПП “Міжнародна журналістика” проводиться у формі захисту кваліфікаційної (бакалаврської) роботи перед ЕК та завершується видачею документа встановленого зразка про присудження їм ступеня бакалавра з присвоєнням кваліфікації: *Бакалавр журналістики*.

Атестація здійснюється відкрито і публічно.

Кваліфікаційна робота являє собою виготовлений інформаційний продукт або проєкт інформаційної акції чи інформаційну акцію (творчий захист, творчий проєкт). Кваліфікаційна робота має передбачати розв’язання складної спеціалізованої задачі або практичної проблеми у сфері журналістики або міжнародної журналістики, що характеризується комплексністю і невизначеністю умов. Кваліфікаційна робота не повинна містити академічного плагіату, продукції штучного інтелекту, фабрикації чи фальсифікації. Кваліфікаційна робота має бути розміщена на сайті закладу вищої освіти або його структурного підрозділу, або в репозитарії закладу вищої освіти.

5.1. МАТРИЦЯ ВІДПОВІДНОСТІ ПРОГРАМНИХ КОМПЕТЕНТНОСТЕЙ КОМПОНЕНТАМ ОСВІТНЬОЇ ПРОГРАМИ (ЦИКЛИ 1.1, 1.2)

	СК10	СК09	СК08	СК07	СК06	СК05	СК04	СК03	СК02	СК01	ЗК12	ЗК11	ЗК10	ЗК09	ЗК08	ЗК07	ЗК06	ЗК05	ЗК04	ЗК03	ЗК02	ЗК01	
OK1				•				•			•				•				•				OK1
OK2				•									•	•									OK2
OK3				•															•				OK3
OK4				•									•										OK4
OK5				•									•						•				OK5
OK6					•								•										OK6
OK7	•		•							•			•		•			•				•	OK7
OK8			•							•		•		•							•		OK8
OK9	•	•							•			•				•			•				OK9
OK10				•									•										OK10
OK11									•	•		•			•								OK11
OK12	•	•	•					•	•				•			•		•				•	OK12
OK13			•					•		•					•				•	•	•	•	OK13
OK14			•									•									•		OK14
OK15	•		•			•		•							•				•				OK15
OK16				•									•						•				OK16
OK17			•							•		•	•			•					•	•	OK17
OK18		•			•					•			•	•					•		•		OK18
OK19				•				•				•					•		•				OK19
OK20	•	•		•				•		•						•			•			•	OK20
OK21	•		•			•		•							•	•		•				•	OK21
OK22				•							•		•						•				OK22
OK23			•		•		•	•					•				•		•			•	OK23
OK24	•	•	•	•				•		•					•				•			•	OK24
OK25						•	•			•					•			•			•	•	OK25
OK26	•	•	•					•					•		•	•		•			•		OK26
OK27		•		•							•				•				•				OK27
OK28					•								•				•					•	OK28
OK29		•	•	•								•									•		OK29
	СК10	СК09	СК08	СК07	СК06	СК05	СК04	СК03	СК02	СК01	ЗК12	ЗК11	ЗК10	ЗК09	ЗК08	ЗК07	ЗК06	ЗК05	ЗК04	ЗК03	ЗК02	ЗК01	

**5.2. МАТРИЦЯ ВІДПОВІДНОСТІ ПРОГРАМНИХ КОМПЕТЕНТНОСТЕЙ КОМПОНЕНТАМ
ОСВІТНЬОЇ ПРОГРАМИ (ЦИКЛ 1.2.1)**

	OK30	OK31	OK32	OK33	OK34	OK35	OK36	OK37	OK38	OK39	OK40	OK41	OK42	
ЗК01		•						•	•	•	•			ЗК01
ЗК02	•	•				•		•	•					ЗК02
ЗК03								•	•	•				ЗК03
ЗК04			•					•	•					ЗК04
ЗК05		•		•	•		•							ЗК05
ЗК06				•	•		•			•	•	•	•	ЗК06
ЗК07		•								•				ЗК07
ЗК08	•	•						•	•					ЗК08
ЗК09												•		ЗК09
ЗК10			•										•	ЗК10
ЗК11		•												ЗК11
ЗК12				•	•	•	•				•	•	•	ЗК12
СК01		•		•	•		•	•	•					СК01
СК02	•										•			СК02
СК03		•						•	•					СК03
СК04										•				СК04
СК05											•			СК05
СК06			•									•	•	СК06
СК07			•	•	•	•	•					•		СК07
СК08	•	•		•	•		•	•	•					СК08
СК09		•								•				СК09
СК10				•	•	•	•	•	•		•	•	•	СК10
	OK30	OK31	OK32	OK33	OK34	OK35	OK36	OK37	OK38	OK39	OK40	OK41	OK42	

5.3. МАТРИЦЯ ВІДПОВІДНОСТІ РЕЗУЛЬТАТІВ НАВЧАННЯ КОМПОНЕНТАМ ОСВІТНЬОЇ ПРОГРАМИ (ЦИКЛИ 1.1, 1.2)

11

	ПРН23	ПРН22	ПРН21	ПРН20	ПРН19	ПРН18	ПРН17	ПРН16	ПРН15	ПРН14	ПРН13	ПРН12	ПРН11	ПРН10	ПРН09	ПРН08	ПРН07	ПРН06	ПРН05	ПРН04	ПРН03	ПРН02	ПРН01	
OK1					•							•							•	•				OK1
OK2					•										•	•								OK2
OK3					•										•									OK3
OK4					•									•										OK4
OK5					•	•								•										OK5
OK6			•			•													•					OK6
OK7	•					•					•					•				•			•	OK7
OK8		•											•							•		•		OK8
OK9			•							•			•				•				•			OK9
OK10					•									•										OK10
OK11		•											•											OK11
OK12					•				•											•			•	OK12
OK13		•						•		•			•						•			•		OK13
OK14													•										•	OK14
OK15							•						•				•						•	OK15
OK16				•	•									•							•			OK16
OK17													•									•	•	OK17
OK18		•	•			•									•				•					OK18
OK19				•									•		•							•		OK19
OK20	•				•				•				•			•			•				•	OK20
OK21				•	•		•		•											•			•	OK21
OK22				•	•							•		•										OK22
OK23						•			•				•						•	•	•		•	OK23
OK24	•				•										•				•	•	•		•	OK24
OK25								•											•				•	OK25
OK26		•		•	•		•		•											•		•	•	OK26
OK27	•	•		•	•							•		•							•			OK27
OK28			•			•		•					•						•				•	OK28
OK29		•	•	•	•								•			•						•		OK29
	ПРН23	ПРН22	ПРН21	ПРН20	ПРН19	ПРН18	ПРН17	ПРН16	ПРН15	ПРН14	ПРН13	ПРН12	ПРН11	ПРН10	ПРН09	ПРН08	ПРН07	ПРН06	ПРН05	ПРН04	ПРН03	ПРН02	ПРН01	

5.4. МАТРИЦЯ ВІДПОВІДНОСТІ РЕЗУЛЬТАТІВ НАВЧАННЯ КОМПОНЕНТАМ ОСВІТНЬОЇ ПРОГРАМИ (ЦИКЛ 1.2.1)

	OK30	OK31	OK32	OK33	OK34	OK35	OK36	OK37	OK38	OK39	OK40	OK41	OK42	
ПРН01		•				•				•				ПРН01
ПРН02	•			•	•		•	•	•					ПРН02
ПРН03									•	•		•		ПРН03
ПРН04			•	•	•		•				•	•	•	ПРН04
ПРН05	•			•	•		•							ПРН05
ПРН06		•						•	•	•				ПРН06
ПРН07		•								•				ПРН07
ПРН08						•			•					ПРН08
ПРН09			•									•		ПРН09
ПРН10			•			•							•	ПРН10
ПРН11								•	•					ПРН11
ПРН12				•	•		•				•	•	•	ПРН12
ПРН13		•										•		ПРН13
ПРН14	•							•	•		•			ПРН14
ПРН15				•	•		•							ПРН15
ПРН16		•						•	•					ПРН16
ПРН17	•											•	•	ПРН17
ПРН18			•					•	•	•			•	ПРН18
ПРН19	•		•	•	•	•	•					•		ПРН19
ПРН20						•				•	•			ПРН20
ПРН21			•						•					ПРН21
ПРН22	•	•		•	•	•	•							ПРН22
ПРН23	•			•	•		•	•		•		•	•	ПРН23
	OK30	OK31	OK32	OK33	OK34	OK35	OK36	OK37	OK38	OK39	OK40	OK41	OK42	